

ස.ප.ප. පාලන කොමසාරිස්වරයා විසින් සකස් කළ විද්‍යාල සටහන වේ. ස.ප.ප. පාලන කොමසාරිස්වරයා විසින් සකස් කළ විද්‍යාල සටහන වේ. ස.ප.ප. පාලන කොමසාරිස්වරයා විසින් සකස් කළ විද්‍යාල සටහන වේ.



ඩී.එස්. සේනානායක විද්‍යාලය, කොළඹ 07.
D.S. Senanayake College, Colombo 07.

තුන්වන වාර ඇගයීම -2016
Third Term Test - 2016
12 ශ්‍රේණිය
Grade 12

තර්ක ශාස්ත්‍රය හා විද්‍යාත්මක ක්‍රමය - I පත්‍රය
Logice & Sciencetific Method - Paper I

ස.ප.ප. පාලන කොමසාරිස්වරයා විසින් සකස් කළ විද්‍යාල සටහන වේ. ස.ප.ප. පාලන කොමසාරිස්වරයා විසින් සකස් කළ විද්‍යාල සටහන වේ. ස.ප.ප. පාලන කොමසාරිස්වරයා විසින් සකස් කළ විද්‍යාල සටහන වේ.

- අංක 01 සිට 50 තෙක් ප්‍රශ්නවලට වඩාත් සුදුසු වරණය තෝරන්න.
- (01) පහත ඒවායින් විස්තරාත්මක වාක්‍යයක් වන්නේ,
 - (1) පුත, ඉදිරියට යනු
 - (2) දේව ආගිර්වාද ලැබේවා.
 - (3) බුද්ධිකා කටකාර නැත.
 - (4) ජනතාව වෙතට පැමිණෙන්න.
 - (5) ගැන්වීමට කමකල මැනව
- (02) “කිසි දෙයක් එයවීමටත් නොවීමටත් පුළුවන් කමක් නැත” යන ප්‍රකාශයෙන් පැහැදිලි වන වින්තන නියමය,
 - (1) අනන්‍යතා නියමය
 - (2) විකංචාදී නියමය
 - (3) මධ්‍ය බනිෂ්කෘත නියමය
 - (4) පර්යාජන හේතු මූලධර්මය
 - (5) ද්විත්ව නියෝධන නියමය
- (03) පර්යාජන හේතු මූලධර්මය ඉදිරිපත් කරනු ලැබුවේ,
 - (1) ජෛවන්ස්
 - (2) ඇරිස්ටෝටල්
 - (3) ලයිබ්නිස්ට්
 - (4) ඇරිස්ටාකස්
 - (5) හෝර්ස් ඩල්
- (04) ප්‍රස්තුතයක වාච්‍ය හෝ වාචකය ලෙස යෙදෙන වචනයක් හෝ වචන සමූහයක් තර්ක ශාස්ත්‍රයේ හැඳින්වෙන්නේ,
 - (1) පද ලෙස ය.
 - (2) ප්‍රස්තුත ලෙස ය.
 - (3) සංවාක්‍ය ලෙස ය.
 - (4) සංකේෂපමාලා ලෙස ය.
 - (5) ලජ්න සංවාක්‍ය ලෙස ය.
- (05) “බාල මහලු” යන්න අයත් වන්නේ කුමන පද වර්ගයට ද?
 - (1) ප්‍රතිපානන පද
 - (2) විකංචාදී පද
 - (3) ව්‍යුක්ත පද
 - (4) ප්‍රත්‍යනික පද
 - (5) වෛකල්‍යවාචී පද
- (06) “A, B ගේ පියාය” මෙහි දක්නට ඇති සම්බන්ධය නම්,
 - (1) සමමිතික
 - (2) අසමමිතික
 - (3) සංක්‍රාන්තික
 - (4) සමමිතික සංක්‍රාන්තික
 - (5) සමමිතික අසංක්‍රාන්තික
- (07) “මිනිසා - මැරෙන සුළු මිනිසා” යන්නෙහි,
 - (1) වස්තු අර්ථය වැඩි වී ඇත.
 - (2) ගුණාර්ථය වැඩි වී ඇත.
 - (3) වස්තු අර්ථය වැඩි වන විට ගුණාර්ථය අඩු වී ඇත.
 - (4) ගුණාර්ථය වෙනස් වන විට වස්තු අර්ථය වෙනස් කේ නැත.
 - (5) ගුණාර්ථය වැඩි වී වස්තු අර්ථය අඩු වී ඇත.
- (08) කරුණු දෙකකින් එකක් පමණක් කියවෙන ප්‍රස්තුත,
 - (1) නිරූපාධික ප්‍රස්තුත යි.
 - (2) සෝපාධික ප්‍රස්තුත යි.
 - (3) විශේෂක ප්‍රස්තුත යි.
 - (4) උපතෝකෝචික ප්‍රස්තුත යි.
 - (5) මිශ්‍ර සෝපාධික ප්‍රස්තුත යි.

- (09) වාච්ඡයෙන් පැවසෙන වර්ගයේ කිසිම සාමාජිකයෙකුට වාචකය මගින් කිසියම් ගුණයක් නැතැයි ප්‍රතිශේධනය කරන ප්‍රස්තුත,
- (1) A ප්‍රස්තුත යි. (2) E ප්‍රස්තුත යි. (3) I ප්‍රස්තුත යි.
 (4) O ප්‍රස්තුත යි. (5) එකක්වත් නොවේ.
- (10) I ප්‍රස්තුතයක පද ව්‍යාප්තිය වන්නේ,
- (1) අව්‍යාප්තයි ව්‍යාප්තයි. (2) ව්‍යාප්තයි අව්‍යාප්ත යි.
 (3) ව්‍යාප්තයි ව්‍යාප්තයි. (3) අව්‍යාප්තයි අව්‍යාප්තයි.
 (4) ප්‍රතිභානන ප්‍රතිශේධන
- (11) ප්‍රමාණයෙන් හා ගුණයෙන් එකිනෙකට වෙනස් ප්‍රස්තුත අතර දැකිය හැකි ප්‍රතිශේධනය වන්නේ,
- (1) ප්‍රත්‍යනික (2) උප ප්‍රත්‍යනික (3) උපාශ්‍රයන
 (4) විසංවාදී (5) ද්විත්ව නිශේධන
- (12) A ප්‍රස්තුතයක පරස්ථාපිතය වන්නේ,
- (1) A (2) E (3) I
 (4) O (5) පරස්ථාපනය කළ නොහැකිය.
- (13) P හෝ Q වේ.
 P නැත.
 \therefore Q වේ. මෙම සංවාක්‍ය,
- (1) ශුද්ධ සෝපාධික සංවාක්‍යය කි. (2) මිශ්‍ර සෝපාධික සංවාක්‍යය කි.
 (3) මිශ්‍ර විශේෂක සංවාක්‍යය කි. (4) උභතෝකෝචික සංවාක්‍යය කි.
 (5) ශුද්ධ විශේෂක සංවාක්‍යය කි.
- (14) එක් එක් පූර්ව සංවාක්‍යයේ නිගමනය ලොප් කොට සරල කොට පැවසෙන ප්‍රශ්නමාලාවක් හැඳින්වෙන්නේ,
- (1) සංවාක්‍යයක් ලෙස ය. (2) ලුප්ත සංවාක්‍ය ලෙස ය.
 (3) සංකේතමාලාවක් ලෙස ය. (4) සංවාක්‍ය ප්‍රකාරයක් ලෙස ය.
 (5) සංවාක්‍ය උප ප්‍රකාර ලෙස ය.
- (15) මින් සංවාක්‍ය සිව්වන ප්‍රකාරයට අයත් නොවන උප ප්‍රකාරය වන්නේ,
- (1) BRAMANTIP (2) DATISI (3) DIMARIS
 (4) FESAPO (5) FREESISON
- (16) පලතුරු මිල අධිකය, එළවළු මිල අධිකය. එහෙයින් පලතුරු එළවළු ය. මෙහි දක්නට ඇති ආභාසය නම්,
- (1) අව්‍යාප්ත මධ්‍ය පද ආභාසය (2) අයථා සාධකපද ආභාසය
 (3) අයථා පක්ෂ පද ආභාසය (4) ප්‍රතිශේධන ආභාසය
 (5) කිසිදු ආභාසයක් නැත.
- (17) පහත ඒවායින් සුනිෂ්පන්න සූත්‍රයක් සූත්‍රයක් වන්නේ,
- (1) P නම් Q වේ. (2) (PQ)
 (3) (P ~ Q) (4) ~ ~ P
 (5) ~P \rightarrow ~Q
- (18) (P \wedge Q), ~ (P \rightarrow ~Q) යන සූත්‍ර දෙක එකිනෙකට
- (1) සමාන සූත්‍ර වේ. (2) විසංවාදී සූත්‍ර වේ.
 (3) සමාන හෝ විසංවාදී නොවේ. (4) සමාන හා විසංවාදී වේ.
 (5) කිසිවක් නොවේ.

- (19) අසමිභාවය ව්‍යුත්පන්න ක්‍රමය වඩාත් ගැලපෙන්නේ,
 (1) නියෝධන වාක්‍ය සඳහා යි. (2) සංයෝජක වාක්‍ය සඳහා යි.
 (3) විශෝජක වාක්‍ය සඳහා යි. (4) ගමය වාක්‍ය සඳහා යි.
 (5) ඕනෑම වාක්‍යයක් සඳහා යි.

- (20) ආකලනය කිරීමේ රීතිය යොදාගන්නේ,
 (1) සංයෝජක වාක්‍ය සඳහා යි. (2) විශෝජක වාක්‍ය සඳහා යි.
 (3) ගමය වාක්‍ය සඳහා යි. (4) ප්‍රතිගමය වාක්‍ය සඳහා යි.
 (5) නියෝධන වාක්‍ය සඳහා යි.

- (21) ශුන්‍ය අවයව අනුක්‍රමයක් සහිත සප්‍රමාණ තර්කයක නිගමනයක් හැඳින්වෙන්නේ,
 (1) ව්‍යුත්පන්න ලෙස ය. (2) ප්‍රමේයය ලෙස ය.
 (3) සත්‍ය වක්‍ර ලෙස ය. (4) වෙන් රූප ලෙස ය.
 (5) උපකල්පනයක් ලෙස ය.

- (22) මිනිසුන් යන වර්ගයේ අනුපුරක වර්ගය,
 (1) සතුන් (2) සතුන් නොවන (3) උභයජීවීන්
 (4) මිනිසුන් නොවන (5) දෙවියන්

- (23) "මිනිසුන් සමහරක් මැරෙන සුළිය." යන්නෙහි නිවැරදි වෙන් රූපය,

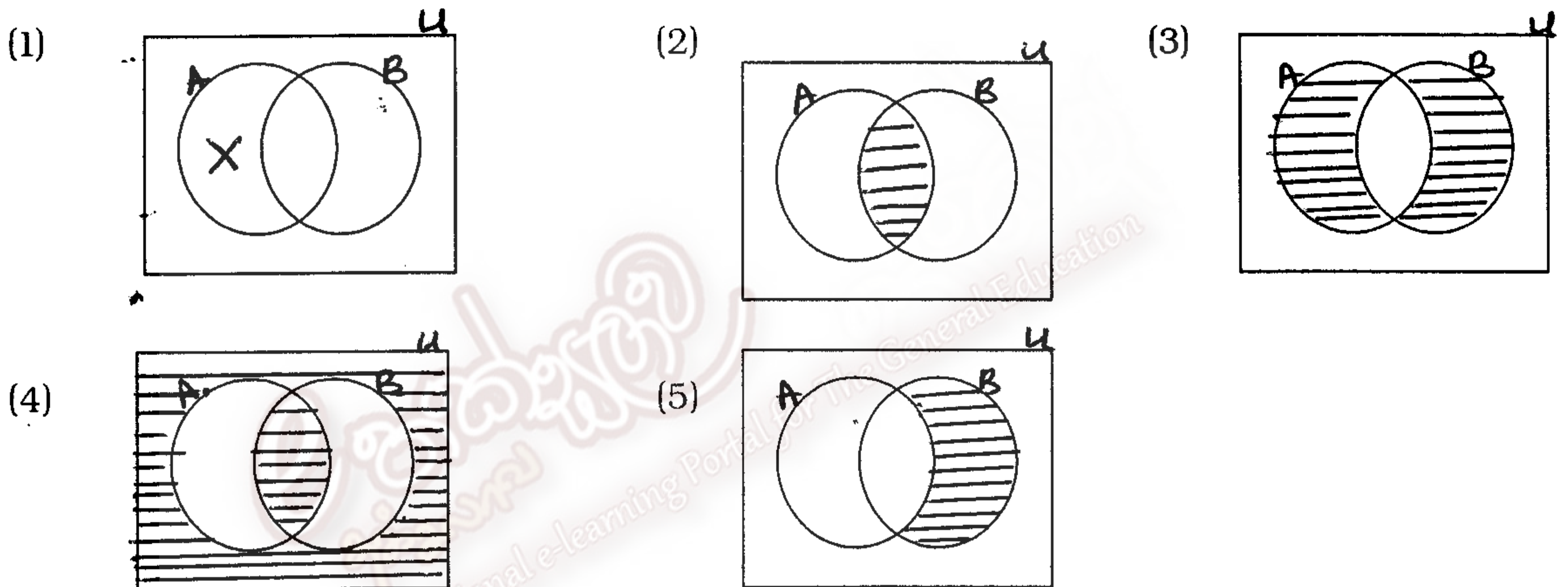

- (24) "සියලු ශ්‍රී ලාංකිකයෝ බොරු කියන්නෝ යැයි ශ්‍රී ලාංකිකයෙකු වූ අභයරත්න පවසයි" මෙහි දක්නට ඇති ආභාසය නම්,
 (1) වාක්‍ය ජල (2) ගබ්ද ජල (3) විරුද්ධාභාස
 (4) පූර්වාංග (5) කාකතාලිය

- (25) මෙම තර්ක ද්වාරය මගින් ප්‍රතිදානය වන සූත්‍රය වන්නේ,
 (1) $(P \vee \sim Q)$ (2) $(\sim P \vee \sim Q)$
 (3) $\sim(\sim P \vee Q)$ (4) $\sim(P \vee \sim Q)$
 (5) $\sim(P \vee Q)$

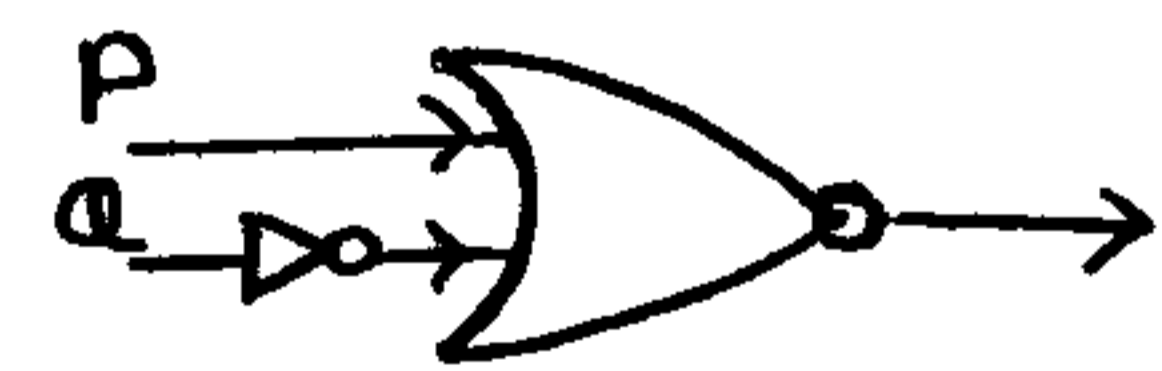

- (26) සත්‍යතා රූක් ක්‍රමයේ දී ගත අවස්ථා දක්නට නොලැබෙන්නේ පහත දැක්වෙන කුමන සංකේතමය වාක්‍යයන් හිදී ද?
 (1) $(P \rightarrow Q), (P \vee Q)$ (2) $(P \wedge Q), (P \leftrightarrow Q)$ (3) $N(P \wedge Q), N(P \vee Q)$
 (4) $N(P \rightarrow Q), N(P \vee Q)$ (5) $(P \leftrightarrow Q), N(P \leftrightarrow Q)$

- (27) ගාස්තුඥයින්ගේ හා ගිල්පින්ගේ සම්ප්‍රදාය එකට එක්කළ යුතුය යන අදහස් දැයි විධික්‍රමවාදිය,
 (1) කාල් හෙම්පල් (2) කාල් පොපර් (3) ෆ්‍රැන්සිස් බේකන්
 (4) ගැලිලියෝ ගැලලි (5) අර්නස්ට් හේගල්

- (28) විද්‍යාවක් අනෙකුත් ශාස්ත්‍රයන්ගෙන් වෙන් කර හඳුනා ගැනීම සඳහා වූ අසත්‍යකරණ රීතියේ ඉදිරිපත් කළේ,
 (1) තෝමස් කුන් (2) ෆ්‍රැන්සිස් බේකන් (3) කාල් පොපර්
 (4) අර්නස්ට් හේගල් (5) කාල් හෙම්පල්
- (29) පහත ඒවායින් ව්‍යවහාරික විද්‍යාවක් නොවන්නේ,
 (1) මනෝ විකිත්සාව (2) ඉංජිනේරු විද්‍යාව (3) වෛද්‍ය විද්‍යාව
 (4) රසායන විද්‍යාව (5) දත්ත විකිත්සාව
- (30) පහත තාර්කික ව්‍යුහයෙන් විස්තර කෙරෙන විධික්‍රමය වන්නේ,
 C → A (1) උද්ගමන වාදය
 A. සත්‍යය යි. (2) නිගාමී අසත්‍යකණ්ඩාවාදය (3) නිගාමී සත්‍යකණ්ඩාවාදය
 ∴ C. සත්‍යය යි. (4) සාපේක්ෂතා වාදය (5) එකකවත් නොවේ.
- (31) යමෙක් ලක්ෂ්‍ය කැබැල්ලක් සර්පයෙකු හැටියට නිරීක්ෂණය කිරීම විද්‍යාත්මක ක්‍රමයේ දී හඳුන්වන්නේ,
 (1) නිරීක්ෂණය (2) සම්පරීක්ෂණය (3) අනිරීක්ෂණය
 (4) දුර්නිරීක්ෂණය (5) පාලිත කණ්ඩායම් ක්‍රමය
- (32) නිරීක්ෂණය කළ යුතු දෑ මග හරිමින් නිගමනවලට එළඹීම හඳුන්වන්නේ,
 (1) සම්පරීක්ෂණය (2) අනිරීක්ෂණය (3) නිරීක්ෂණය
 (4) දුර්නිරීක්ෂණය (5) පරීක්ෂණය
- (33) කිසියම් ප්‍රභවයක ගුණාත්මක ලක්ෂණ ප්‍රමාණාත්මකව දැක්වීම විද්‍යාවේ හැඳින්වෙන්නේ,
 (1) මිනුම (2) උපකරණ (3) උපන්‍යාසය
 (4) ආකෘතිය (5) සාදාගැනීම
- (34) “කපුටන් කිහිප දෙනෙකු පරීක්ෂා කර බලා” සියලු කපුටන් කලු පාටය යන නිගමනයට යාම,
 (1) පුළුන් උද්ගමනය යි. (2) අපුළුන් උද්ගමනය යි. (3) අනාවැකිය යි.
 (4) සාදාගැනීම අනුමානය යි. (5) එකකවත් නොවේ.
- (35) පාලිත කණ්ඩායම් ක්‍රමය සඳහා නිදසුනකි.
 (1) බොයිල්ගේ නියමය (2) ඩාවින්ගේ පරිණාමවාදය
 (3) ප්ලැනිටාරි එන්ජන සොයා ගැනීම. (4) වැද්දන්ගේ වර්ග නිරීක්ෂණය
 (5) සියල්ලම
- (36) “මව යනු මාතාවයි” යන නිදසුන වඩා යෝග්‍ය වන්නේ,
 (1) විභව නිර්වචනයට (2) නිර්දේශිත නිර්වචනයට
 (3) විස්තරාත්මක නිර්වචනයට (4) නාම මාත්‍ර නිර්වචනයට
 (5) පර්යාය පද මගින් කෙරෙන නිර්වචනයට
- (37) “මේ මව පිවත් වන්නේ ඇගේ දරුවන් උදෙසාය” යන්න,
 (1) කාර්ය බද්ධ ව්‍යවහාරය කි. (2) සාධනාත්මක ව්‍යවහාරය කි.
 (3) හේතුමය ව්‍යවහාරය කි. (4) සම්භාවිතාත්මක ව්‍යවහාරය කි.
 (5) ව්‍යවහාරයට අයත් නොවේ.
- (38) ආවර්තිතා වගුව ඉදිරිපත් කළේ,
 (1) ගැලේන් (2) ආකිමිඩීස් (3) මෙන්ඩලේෆ්
 (4) බැබේ (5) රාමන්ජන්
- (39) වරකට විවලනයක් පමණක් පාලනය කරමින් කරනු ලබන පරීක්ෂණය,
 (1) නිරීක්ෂණය යි. (2) සම්පරීක්ෂණය යි. (3) පරීක්ෂණය යි.
 (4) නිර්ණය පරීක්ෂණය යි. (5) පරමාදර්ශී සම්පරීක්ෂණය යි.

- (40) පහත වෘත්තීන් අතුරින් මේසන් වැඩ කරන්නා අයත් වන්නේ කුමන ගනයට ද?
 (1) ශිල්පීන් (2) ශාස්ත්‍රඥයින් (3) විද්‍යාඥයින්
 (4) විධික්‍රමවාදීන් (5) බාස්වරුන්
- (41) ඉතිහාසයේ උපන්‍යාසයක් ඛනිෂ්කරණය වූ අවස්ථාවකට උදාහරණයකි,
 (1) සූර්ය කේන්ද්‍රවාදය (2) ගුරුත්වාකර්ෂණවාදය (3) ඔක්සිකරණය
 (4) ජීව ජනවාදය (5) ජලෝපිස්ටන් වාදය
- (42) විද්‍යාත්මක උපන්‍යාසයක් සම්බන්ධයෙන් වැරදි ප්‍රකාශය වන්නේ,
 (1) ගැටළුවකට සතුටුදායක විසඳුමකි. (2) ආනුභූතික පරීක්ෂණවලට භාජනය කළ හැක.
 (3) අනාවැකි පලකළ හැකි නොවේ. (4) හැකි තාක් සරල විය යුතුය.
 (5) ස්වයං විරෝධී නොවිය යුතුය.
- (43) $C_1, C_2, C_3, \dots, C_k$ මෙහි පළමු ඡේලියෙන් විස්තර කෙරෙන්නේ,
 $L_1, L_2, L_3, \dots, L_r$
 $\therefore E$
 (1) අදාළ කරුණු යි.
 (2) සාමාන්‍ය කරුණු යි.
 (3) විශේෂ කරුණු යි.
 (4) සාමාන්‍ය හා විශේෂ කරුණු යි.
 (5) අදාළ නොවන කරුණු යි.
- (44) “නිරීක්ෂණය” ඉතා සාර්ථක පරීක්ෂණ ක්‍රමයක් ලෙස යොදාගත් අවස්ථාවක් නම්,
 (1) වාල්ස් ඩාවින් පරිණාමවාදය ඉදිරිපත් කිරීම.
 (2) ලුවී පාස්චර් ජලභීතිකා චන්ඛන නිපදවීම.
 (3) බොයිල්ගේ නියම ඉදිරිපත් කිරීම.
 (4) සාපේක්ෂතාවාදය ඉදිරිපත් කිරීම.
 (5) ඩයිනමෝව නිපදවීම.
- (45) පොපර්ට් අනුව රසායන විද්‍යාව, ක්ෂුද්‍ර විද්‍යාව, භෞතික විද්‍යාව, උද්භිද විද්‍යාව වැනි විෂයයන් අයත් වන්නේ,
 (1) ශාස්ත්‍ර (2) ආනුභාවික විද්‍යාව (3) ආචාර විද්‍යාව
 (4) ව්‍යවහාරික විද්‍යාව (5) ආනුභාවික නොවන විද්‍යාව
- (46) යම් කිසි දෙයක පැවැත්ම හොඳ හරක, යුතු අයුතු ලෙස ඇගයුමක් දිය හැකි විද්‍යාවන් වන්නේ,
 (1) භූගර්භ විද්‍යා (2) ප්‍රාමාණික විද්‍යා (3) ව්‍යවහාරික විද්‍යාව
 (4) ශුද්ධ විද්‍යා (5) විද්‍යා නොවේ.
- (47) පොපර්ට් අනුව පහත සඳහන් ඒවායින් විද්‍යාවක් නොවන්නේ,
 (1) රසායන විද්‍යාව (2) උද්භිද විද්‍යාව (3) වෛද්‍ය විද්‍යාව
 (4) මාක්ස් වාදය (5) භූගර්භ විද්‍යාව
- (48) කිසියම් වායුවක උෂ්ණත්වය නියතව පවතිද්දී එහි පරිමාව හා පීඩනය ප්‍රතිලෝමානුපාතිකව විචලනය වේ. යන්න ඉදිරිපත් කරන්නේ,
 (1) ගුරුත්වාකර්ෂණය වාදයෙනි. (2) සාපේක්ෂතා වාදයෙනි. (3) හුක්ස්ගේ නියමයෙනි.
 (4) කෙප්ලර් නියමවලිනි. (5) බොයිල්ගේ නියමයෙනි.
- (49) මින් මිනුම සඳහා පමණක් භාවිතා නොකරන උපකරණයක් වන්නේ,
 (1) උෂ්ණත්වමානය (2) වර්ෂාමානය (3) මෝටර් රථය
 (4) අනිලමානය (5) සියල්ලම
- (50) කිසියම් ප්‍රජාවක් පිළිබඳව අතිත වර්තමාන ආදී වශයෙන් තොරතුරු එක්රැස් කරමින් නිගමනවලට එළඹෙන ක්‍රමය,
 (1) ප්‍රත්‍යක්ෂ පරීක්ෂණය යි. (2) අන්තරාවලෝකනය යි. (3) ප්‍රශ්නමාලා ක්‍රමය යි.
 (4) සම්මුඛ සාකච්ඡාව යි. (5) සමාජමිතික පරීක්ෂණය යි.

ඩී.එස්. සේනානායක විද්‍යාලය
 ඩී.එස්. සේනානායක විද්‍යාලය
 ඩී.එස්. සේනානායක විද්‍යාලය
 ඩී.එස්. සේනානායක විද්‍යාලය
 ඩී.එස්. සේනානායක විද්‍යාලය
 ඩී.එස්. සේනානායක විද්‍යාලය
 ඩී.එස්. සේනානායක විද්‍යාලය
 ඩී.එස්. සේනානායක විද්‍යාලය
 ඩී.එස්. සේනානායක විද්‍යාලය
 ඩී.එස්. සේනානායක විද්‍යාලය
 ඩී.එස්. සේනානායක විද්‍යාලය
 ඩී.එස්. සේනානායක විද්‍යාලය
 ඩී.එස්. සේනානායක විද්‍යාලය
 ඩී.එස්. සේනානායක විද්‍යාලය
 ඩී.එස්. සේනානායක විද්‍යාලය
 ඩී.එස්. සේනානායක විද්‍යාලය
 ඩී.එස්. සේනානායක විද්‍යාලය
 ඩී.එස්. සේනානායක විද්‍යාලය
 ඩී.එස්. සේනානායක විද්‍යාලය
 ඩී.එස්. සේනානායක විද්‍යාලය
 ඩී.එස්. සේනානායක විද්‍යාලය
 ඩී.එස්. සේනානායක විද්‍යාලය
 ඩී.එස්. සේනානායක විද්‍යාලය



ඩී.එස්. සේනානායක විද්‍යාලය, කොළඹ 07.
D.S. Senanayake College, Colombo 07.

තුන්වන වාර අගයිම -2016
Third Term Test - 2016
12 ශ්‍රේණිය
Grade 12

තර්ක ශාස්ත්‍රය හා විද්‍යාත්මක ක්‍රමය - II පත්‍රය
Logice & Sciencetific Method - Paper II

07. ඩී.එස්. සේනානායක විද්‍යාලය කොළඹ 07.
 07. ඩී.එස්. සේනානායක විද්‍යාලය කොළඹ 07.
 07. ඩී.එස්. සේනානායක විද්‍යාලය කොළඹ 07.
 07. ඩී.එස්. සේනානායක විද්‍යාලය කොළඹ 07.
 07. ඩී.එස්. සේනානායක විද්‍යාලය කොළඹ 07.
 07. ඩී.එස්. සේනානායක විද්‍යාලය කොළඹ 07.
 07. ඩී.එස්. සේනානායක විද්‍යාලය කොළඹ 07.
 07. ඩී.එස්. සේනානායක විද්‍යාලය කොළඹ 07.
 07. ඩී.එස්. සේනානායක විද්‍යාලය කොළඹ 07.
 07. ඩී.එස්. සේනානායක විද්‍යාලය කොළඹ 07.
 07. ඩී.එස්. සේනානායක විද්‍යාලය කොළඹ 07.
 07. ඩී.එස්. සේනානායක විද්‍යාලය කොළඹ 07.
 07. ඩී.එස්. සේනානායක විද්‍යාලය කොළඹ 07.
 07. ඩී.එස්. සේනානායක විද්‍යාලය කොළඹ 07.
 07. ඩී.එස්. සේනානායක විද්‍යාලය කොළඹ 07.
 07. ඩී.එස්. සේනානායක විද්‍යාලය කොළඹ 07.
 07. ඩී.එස්. සේනානායක විද්‍යාලය කොළඹ 07.
 07. ඩී.එස්. සේනානායක විද්‍යාලය කොළඹ 07.
 07. ඩී.එස්. සේනානායක විද්‍යාලය කොළඹ 07.

පැය තුනයි.
Three Hours

I සහ II කොටස්වලින් ප්‍රශ්න හතර බැගින් තෝරාගෙන ප්‍රශ්න අටකට පමණක් පිළිතුරු සපයන්න.

I කොටස

(01) (අ) තර්ක ශාස්ත්‍රය රූපික විද්‍යාවකි. මේ ප්‍රකාශය පැහැදිලි කරන්න. (ලකුණු 4)

(ආ) සාම්ප්‍රදායික ප්‍රතියෝග වතුරසුය සහ ප්‍රතියෝග වතුරසුය පිළිබඳ නුතන විග්‍රහය අතර වෙනස පැහැදිලි කරන්න. (ලකුණු 6)

(02) (අ) උදාහරණයක් මගින් ලුප්ත සංවාක්‍ය පැහැදිලි කරන්න. (ලකුණු 5)

(ආ) සංවාක්‍ය පිළිබඳ ප්‍රධාන රීතින් අයුරින් පහත දැක්වෙන සංවාක්‍යවල සපුරාණ නිෂ්ප්‍රමාණතාව දක්වන්න. නිෂ්ප්‍රමාණ නම් බිඳී ඇති රීතිය / රීති දක්වන්න.

(i) වැටී බඳු ව්‍යාපාරවලට හානි වන අතර වැටී බඳු සාමාන්‍ය ජනතාවට හොඳය. එම නිසා ව්‍යාපාරවලට හානිවන සියලු දේ සාමාන්‍ය ජනයාට හොඳය.

(ii) සෑම දේශපාලනඥයෙක්ම ආත්මාර්ථකාමී වන අතර සමහර දේශපාලනඥයෝ ධනවත්ය. එම නිසා සමහර ආත්මාර්ථකාමී අය ධනවත්ය. (ලකුණු $2\frac{1}{2} \times 2$)

(03) (අ) සත්‍ය වක්‍ර උපයෝගී කර නොගෙන පහත දැක්වෙන ප්‍රකාශයන්හි සත්‍ය අසත්‍යතාව සොයන්න. ඒ සඳහා කෙටිම පියවර අනුගමනය කරන්න.

(i) P සත්‍ය බව දී ඇති විට

$((Q \rightarrow P) \vee (P \wedge R)) \rightarrow (P \vee S)$

(ii) Q අසත්‍ය බව දී ඇති විට

$(Q \rightarrow (R \vee S)) \vee (P \wedge Q)$

(ලකුණු $2\frac{1}{2} \times 2$)

(ආ) සත්‍ය වක්‍ර උපයෝගී කර ගනිමින් පහත දැක්වෙන යුගලයන් හි එන සුත්‍ර එකිනෙකට සමාන වේද? විසංවාදී වේද? සමාන හෝ විසංවාදී නොවේද යන්න නිගමනය කරන්න.

(i) $(NP \rightarrow (NP \rightarrow NQ)), (P \rightarrow (Q \rightarrow NP))$

(ii) $(NP \leftrightarrow (P \rightarrow Q)), (NP \wedge Q)$

(ලකුණු $2\frac{1}{2} \times 2$)

(04) (අ) පහත තර්කය සෘජු, වක්‍ර, අසම්භාව්‍ය යන ව්‍යුත්පන්න ක්‍රම තුනෙන්ම සාධනය කරන්න.

$((P \rightarrow Q) \rightarrow (R \rightarrow S)), (P \rightarrow Q) \therefore (R \rightarrow S)$

(ලකුණු 6)

(ආ) උදාහරණ දෙමින් ව්‍යුත්පන්න පිළිබඳ පහත සඳහන් රීති පැහැදිලි කරන්න.

(i) නාස්ති අස්ති ප්‍රකාර රීතිය (ii) සරල කිරීමේ රීතිය (ලකුණු 4)

(05) පහත සඳහන් මාතෘකා දෙකක් පිළිබඳව කෙටි සටහන් ලියන්න.

- (1) වාක්‍ය සහ ප්‍රස්තුත (2) සංකේතමාලා
- (3) සමමිතික හා අසමමිතික සමීඛන්ධය (4) කාකතාලිය හා සමූහ තර්කාභාස
- (5) මිශ්‍ර විශේෂක සංවාක්‍ය (ලකුණු 5 x 2)

II කොටස

- (06) (අ) විද්‍යාව යනු කුමක්දැයි නිර්වචන දෙකක් දෙන්න. (ලකුණු 2)
- (ආ) විද්‍යාත්මක ක්‍රමයේ පියවරයන් මොනවාද? (ලකුණු 3)
- (ඇ) පොපර්ගේ අසත්‍යකරණ රීතියට අනුව අසත්‍ය කළ හැකි විද්‍යාත්මක මතයක පැවති යුතු මූලික ලක්ෂණ කවරේද? (ලකුණු 5)
- (ඉ) පොපර්ගේ වෙන් කර ගැනීමේ රීතියට අනුව විද්‍යාවන් හා විද්‍යාවන් නොවන ශාස්ත්‍ර සඳහා උදාහරණ පහ බැගින් දෙන්න. (ලකුණු 5)

- (07) (අ) නිරීක්ෂණය හා සම්පරීක්ෂණය අතර වෙනස දක්වන්න. (ලකුණු 6)
- (ආ) “ශුද්ධ විද්‍යා හා ව්‍යවහාරික විද්‍යා එකට බැඳී ඇති විෂයයන් දෙකකි.” මේ කියමන උදාහරණ සහිතව සාකච්ඡා කරන්න. (ලකුණු 7)
- (ඉ) නැ. විද්‍යාවන්ට අයත් විෂයයන් දෙකක් දක්වන්න. (ලකුණු 2)

- (08) (අ) සමාජ විද්‍යා පරීක්ෂණවල වාස්තවිකත්වය අඩු වීමට හේතු මොනවාදැයි සාකච්ඡා කරන්න. (ලකුණු 10)
- (ආ) සාර්ථක ප්‍රශ්නාවලියක තිබිය යුතු ලක්ෂණ මොනවාද? (ලකුණු 5)

- (09) (අ) විද්‍යාදේශිලා උපකරණවල කාර්ය භාරය කුමක්දැයි සාකච්ඡා කරන්න. (ලකුණු 10)
- (ආ) විද්‍යා ඉතිහාසයේ බහිෂ්කරණය වූ උපන්‍යාසයක් හා ස්ථාපනය වූ (පිළිගත්) උපන්‍යාසයකට උදාහරණ දක්වන්න. (ලකුණු 5)

- (10) පහත මාතෘකා තුනක් පිළිබඳ කෙටි සටහන් ලියන්න.
 - (1) උද්ගමනවාදී විධි ක්‍රමය
 - (2) පූර්ණ හා අපූර්ණ උද්ගමනය
 - (3) පාලිත කණ්ඩායම් ක්‍රමය
 - (4) හෙමිපල් හේගල් ආකෘතිය
 - (5) ඉමීට් ලකටෝස්ගේ මතය
 (ලකුණු 15)
