

A3-04  
460

බස්නාහිර පළාත් අධ්‍යාපන දෙපාර්තමේන්තුව - කොළඹ අධ්‍යාපන කලාපය කලාප බස්නාහිර පළාත් අධ්‍යාපන දෙපාර්තමේන්තුව - කොළඹ අධ්‍යාපන කලාපය மேல் மாகாணக் கல்வித் திணைக்களம் - கொழும்பு கல்வி வலயம் மேல் மாகாணக் கல்வித் திணைக்களம் - கொழும்பு கல்வி வலயம் Western Provincial Education Department - Colombo Educational Zone Western Provincial Education Department - Colombo Educational Zone	බස්නාහිර පළාත් අධ්‍යාපන දෙපාර්තමේන්තුව - කොළඹ අධ්‍යාපන කලාපය කලාප බස්නාහිර පළාත් අධ්‍යාපන දෙපාර්තමේන්තුව - කොළඹ අධ්‍යාපන කලාපය மேல் மாகாணக் கல்வித் திணைக்களம் - கொழும்பு கல்வி வலயம் மேல் மாகாணக் கல்வித் திணைக்களம் - கொழும்பு கல்வி வலயம் Western Provincial Education Department - Colombo Educational Zone Western Provincial Education Department - Colombo Educational Zone	කොළඹ අධ්‍යාපන කලාපය කොළඹ අධ්‍යාපන කලාපය කොළඹ අධ්‍යාපන කලාපය කොළඹ අධ්‍යාපන කලාපය කොළඹ අධ්‍යාපන කලාපය කොළඹ අධ්‍යාපන කලාපය
බස්නාහිර පළාත් අධ්‍යාපන දෙපාර්තමේන්තුව - කොළඹ අධ්‍යාපන කලාපය කලාප බස්නාහිර පළාත් අධ්‍යාපන දෙපාර්තමේන්තුව - කොළඹ අධ්‍යාපන කලාපය மேல் மாகாணக் கல்வித் திணைக்களம் - கொழும்பு கல்வி வலயம் மேல் மாகாணக் கல்வித் திணைக்களம் - கொழும்பு கல்வி வலயம் Western Provincial Education Department - Colombo Educational Zone Western Provincial Education Department - Colombo Educational Zone		
இரண்டாம் தவணை மதிப்பீடு - 2016 Second Term Evaluation - 2016		
7 ශ්‍රේණිය தரம் 7 Grade 7	ගණිතය கணிதம் வினாத்தாள் Mathematics Paper I	පැය දෙකයි ஒரு மணித்தியாலம் Two Hours

නම :- ..... විභාග අංකය :- ..... කාලය : පැය 2 යි

**I කොටස**

- සියළුම ප්‍රශ්නවලට මෙම පත්‍රයේම පිළිතුරු සපයන්න.
- එක් ප්‍රශ්නයකට ලකුණු 2 බැගින් ලකුණු 40 ක් හිමිවේ.

01) මෙම රූපයේ ඇති සමමිති අක්ෂ ගණන කොපමණ ද?

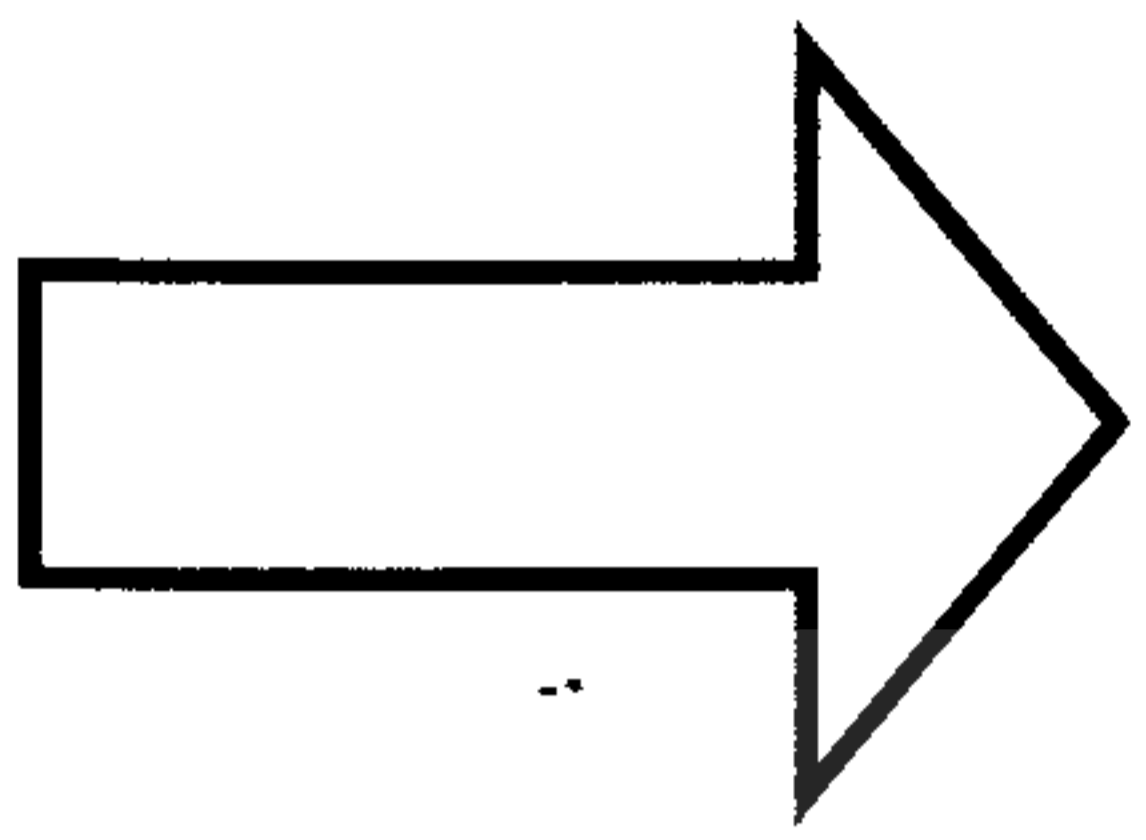

02) හේ හැන්දක ආධාරිතාව 5ml කි. රෝගියෙකුට වරකට හේ හැඳි 2 බැගින් දිනකට 3 වරක් බීමට අවශ්‍ය බෙහෙත් ප්‍රමාණය කොපමණ ද?

03) පහත ප්‍රකාශය දර්ශක අංකනයෙන් ලියන්න.  
 $3 \times 3 \times a \times 3 \times 3$

- 04) බාහු දෙකේ පිහිටීම ස්ථාවරව නොපවතින ස්ථිතික ස්වභාවයක් ඇති කෝණ සඳහා උදාහරණයකි.
- (a) පොතක පිටකවරයේ දාර අතර කෝණය
  - (b) කරත්ත රෝදයේ ගරාදි අතර කෝණය
  - (c) ඔරලෝසුවක පැය හා මිනිත්තු කටු අතර කෝණය

05)  $25 \square 8$  යන ඉලක්කම් හතරකින් යුත් සංඛ්‍යාව 6 න් බෙදේ නම් දහය ස්ථානයට තිබිය හැකි ඉලක්කම් දෙකක් ලියන්න.

06) සුළු කරන්න.

අවු	මාස	දින
8	5	12
- 2	10	24

---

---

---

07)  $6x - 3$  යන විජිය ප්‍රකාශනයේ විජිය පදය හා විජිය පදයේ සංගුණකය ලියන්න.

විජිය පදය

විජිය පදයේ සංගුණකය .....

08) සුළු කරන්න.

g	mg
4	25
	$\times 6$

---

---

---

09)  $\frac{22}{5}$  මිලු සංඛ්‍යාවක් ලෙස දක්වන්න.

10) පියාගේ දෑත් වයස, මගේ දෑත් වයස මෙන් 4 ගුණයකි. මගේ දෑත් වයස අවු  $x$  නම් අවු 8 කට පෙර පියාගේ වයස සඳහා විජිය ප්‍රකාශනයක් ගොඩනගන්න.

11) මෙම ත්‍රිකෝණය හැඳින්විය හැකි නම වනුයේ,

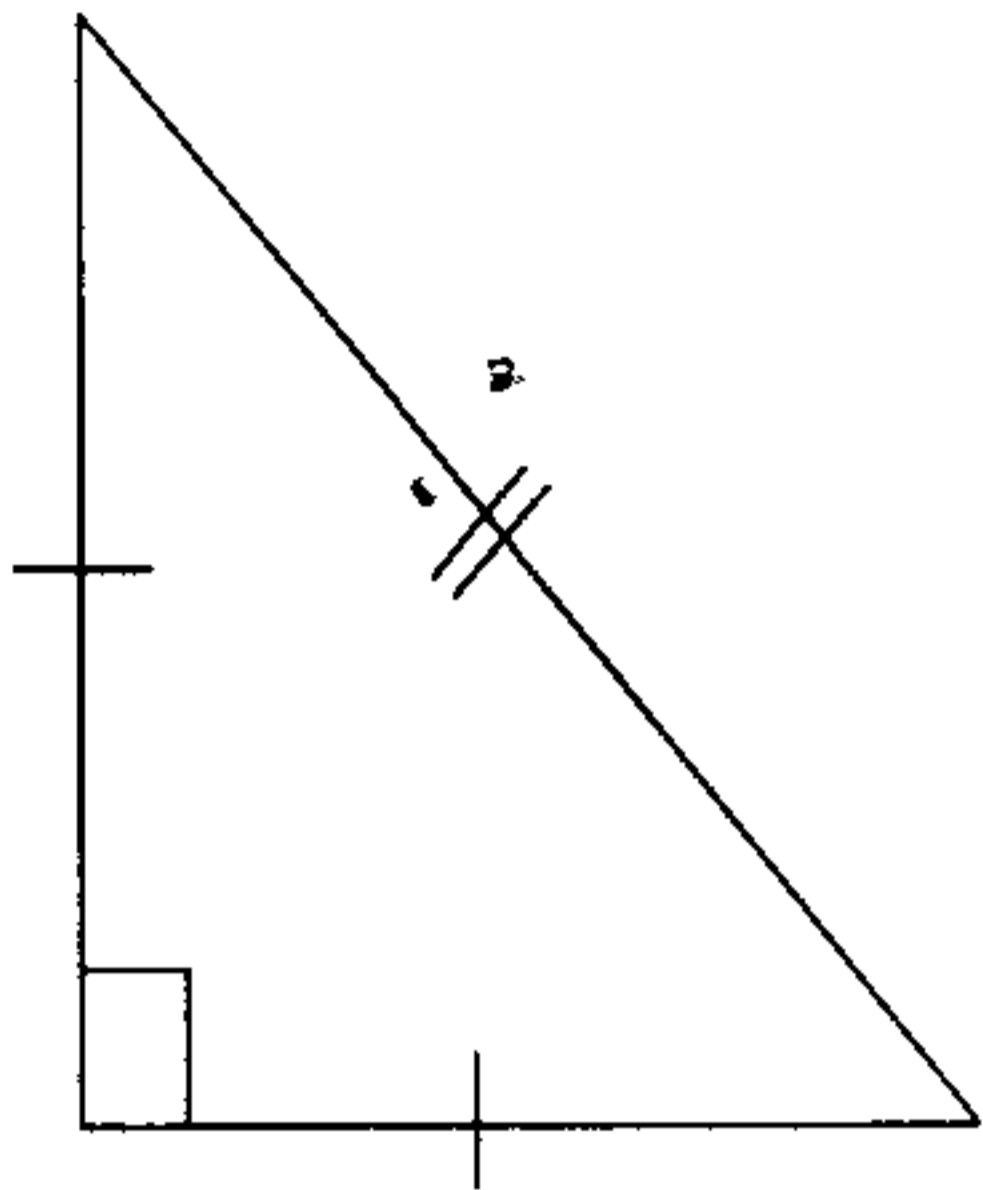

පාද අනුව .....

කෝණ අනුව .....

12) 50 m දිග ලණුවකින් 1 m 25 cm ක් දිගැති ලණු කැබැල්ලක් කපා ඉවත් කළ විට ඉතිරි ලණුවේ දිග කොපමණ ද?

  
 The National e-learning Portal for The General Education

13)  $4a - 5 = 7$  විසඳන්න.

14) මෙම රූපයේ වර්ගඵලය සොයන්න.

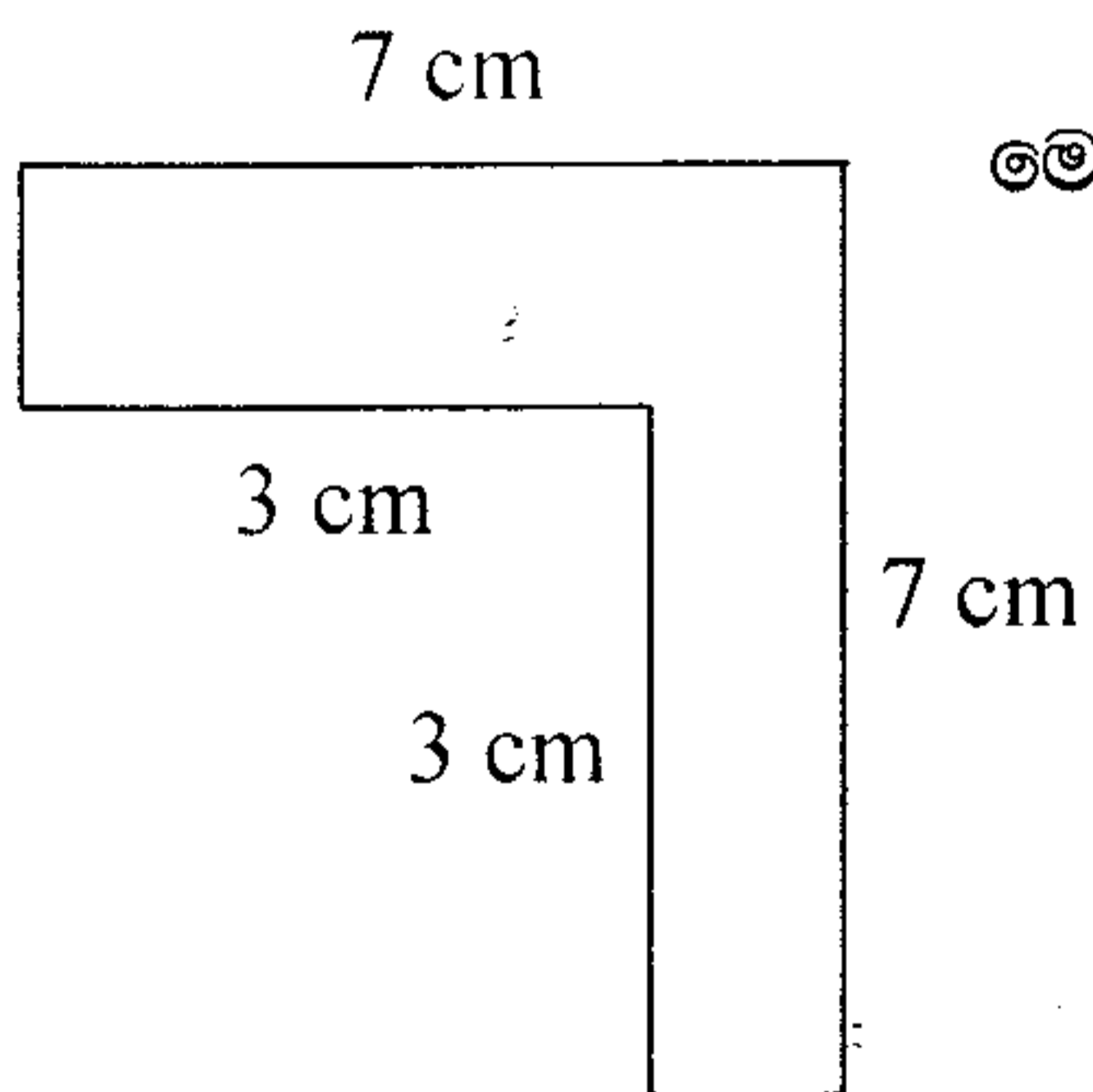

15) පුද්ගලයෙකුගේ උපන් දිනය 1900.06.02 නම්,

(i) ඔහු උපන් වර්ෂය කුමන ගත වර්ෂයට අයත් වේද?

(ii) එම වර්ෂයේ අධික අවුරුද්දක්ද ?

---

16) අගය සොයන්න.

(i)  $2.48 \times 6$

(ii)  $37.3 \div 10$

---

17) පලතුරු යුෂ 750ml ක් කට ජලය 2.25 l ක් එක් කර පලතුරු බීම සාදා ඇත. එම පලතුරු බීම විදුරු 15 කට එක සමානව වත් කළ විට එක් විදුරුවක ඇති බීම ප්‍රමාණය මිලිලීටර කොපමණ ද?

---

18) රොමිබසය සවිධි බහුඅස්‍රයක් ද? හේතු දක්වන්න.

---

19) 15 න්, 18 න් හා හා 24න් ඉතිරි නැතිව බෙදිය හැකි කුඩාම සංඛ්‍යාව සොයන්න.

---

20) රූප සටහන්වල ඇති දත්ත අනුව විශාල පෙට්ටිය තුළ ඇසිරිය හැකි (උපරිම) කුඩා පෙට්ටි සංඛ්‍යාව කොපමණ ද?

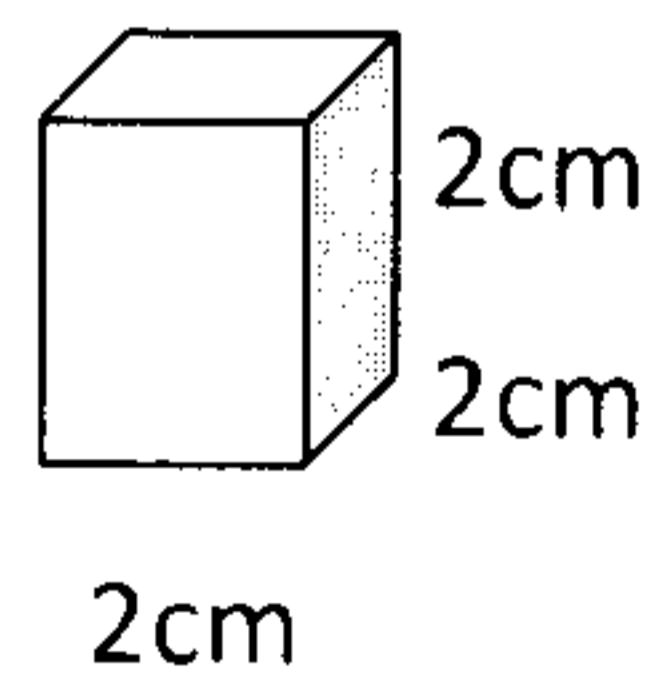
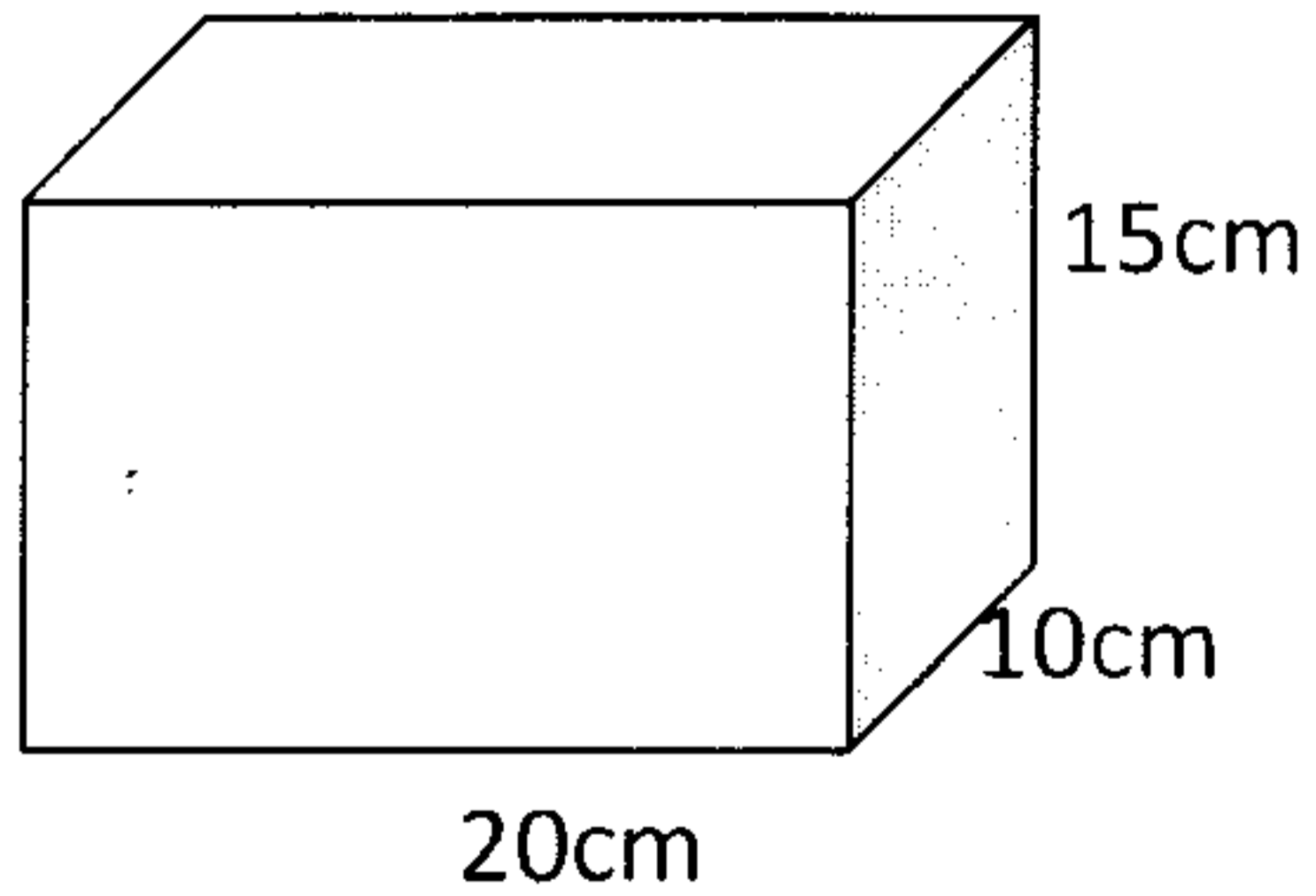

II කොටස

- පළමු ප්‍රශ්නය සහ තවත් ප්‍රශ්න හතරකට පිළිතුරු සපයන්න.
- පළමු ප්‍රශ්නයට ලකුණු 16ක්ද, ඉතිරි ප්‍රශ්නවලට ලකුණු 11 බැගින්ද, හිමිවේ.

01) (i) සමාන්තර රේඛා සහ වෘත්ත ආශ්‍රිත පාඩමේ ඉගෙනුම් ක්‍රියාවලියේ දී ගුරුහච්ඡා විසින් ඔබට ලබාදුන් ඇගයීම කුමන වර්ගයට අයත් වේ ද? (ලකුණු 1)

- (ii) පරිසරයේ සමාන්තර රේඛා දැකිය හැකි පහත අවස්ථා සඳහා උදාහරණය බැගින් දෙන්න.
- තිරස් සමාන්තර රේඛා
  - සිරස් සමාන්තර රේඛා
  - ඇල සමාන්තර රේඛා

- (iii) ඉහත රූපයේ ඇති,
- තිරස් සමාන්තර රේඛා යුගලයක්
  - සිරස් සමාන්තර රේඛා යුගලයක්
  - ඇල සමාන්තර රේඛා යුගලයක්
  - සමාන්තරාසුරයක්
  - ත්‍රිපිසියමක් නම් කරන්න.

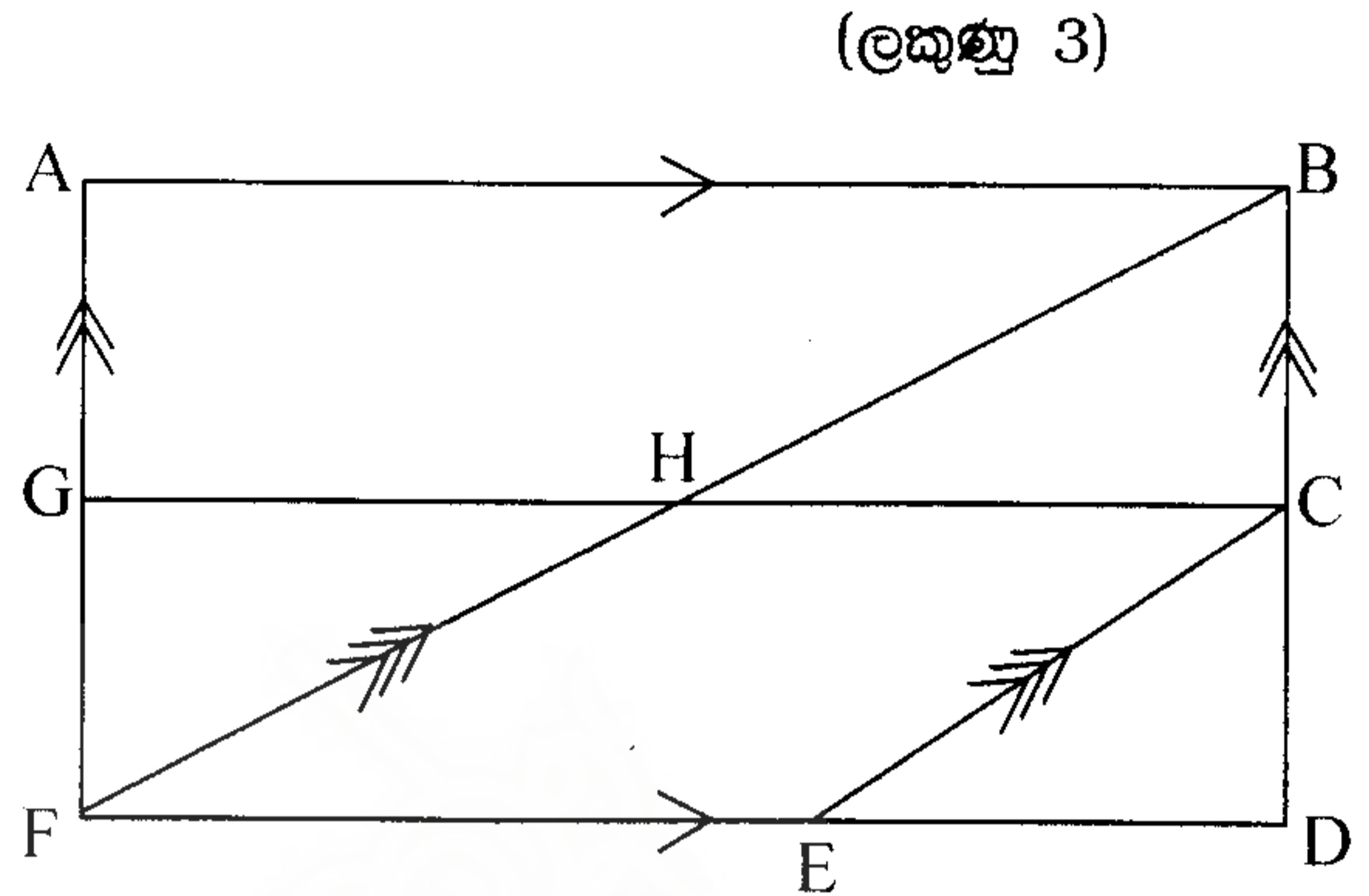

(ලකුණු 3)

(ලකුණු 5)

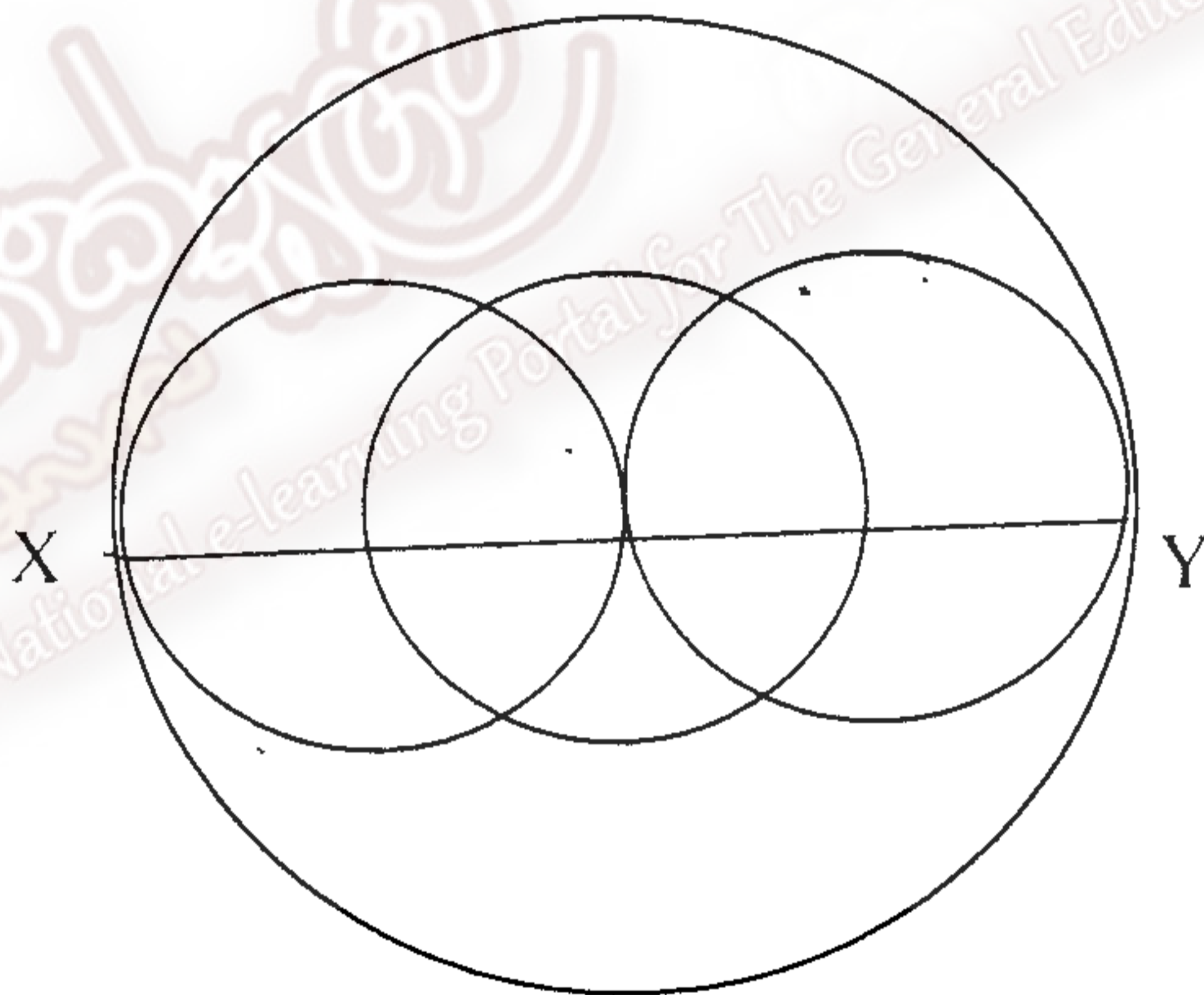

- (iv) a) ඉහත දැක්වෙන රූපසටහනෙහි වෘත්ත කියක් තිබේද? (ලකුණු 1)
- b) AC විෂ්කම්භය වන වෘත්තයේ කේන්ද්‍රය නම් කරන්න. (ලකුණු 1)
- c) A කේන්ද්‍රය වන වෘත්තයෙහි අරය කොපමණ ද? (ලකුණු 1)
- d) C කේන්ද්‍රය වන වෘත්තයේ විෂ්කම්භය කොපමණද? (ලකුණු 1)
- e) නිස්තැන් පුරවන්න.

AB අරය: අරය = ..... අරය

XB විෂ්කම්භය = ..... විෂ්කම්භය

AC විෂ්කම්භය = ..... අරය + ..... අරය (ලකුණු 1)

- 02) (i) "x, 2 න්, ගුණකර 3 ක් අඩු කරන්න."  
මේ සඳහා විජිය ප්‍රකාශනයක් ගොඩනගන්න. (ලකුණු 1)
- (ii)  $\frac{a}{4} + 1$  යන විජිය ප්‍රකාශනය වෙනස් ලෙසින් ලියන්න. (ලකුණු 2)
- (iii) සුළු කරන්න. (a)  $2a - a + 8 - 6$   
(b)  $4x + 5y - 3 - 2x - 2y$  (ලකුණු 2 x 2)
- (iv)  $x = 5, y = 2$  නම් අගය සොයන්න.  
(a)  $2x - 3y - 3$   
(b)  $2y + 3x - 8$  (ලකුණු 2 x 2)
- 03) (i) 5 ට 3 ක් එකතු කර ලැබෙන පිලිතුර 2 න් ගුණ කරන්න. ඒ සඳහා සංවිෂ්ණමක ප්‍රකාශනයක් ගොඩනගන්න. (ලකුණු 1)
- (ii)  $21 - 6 \div 3$  සුළු කළ විට පිලිතුර 5 බව නිදහස් පවසයි. ඔහුගේ පිලිතුර වැරදි බවත්, ඔහු සිදුකළ වරද කුමක්ද යන්නත් පැහැදිලි කරන්න. (ලකුණු 2)
- (iii) සුළු කරන්න.  
(a)  $20 \div 4 - 1$   
(b)  $25 + 5 \times 4 \div 2$   
(c)  $5(6 + 2) - 5$   
(d)  $45 \div 3 - 3 \times 4$  (ලකුණු 2 x 4)

04)

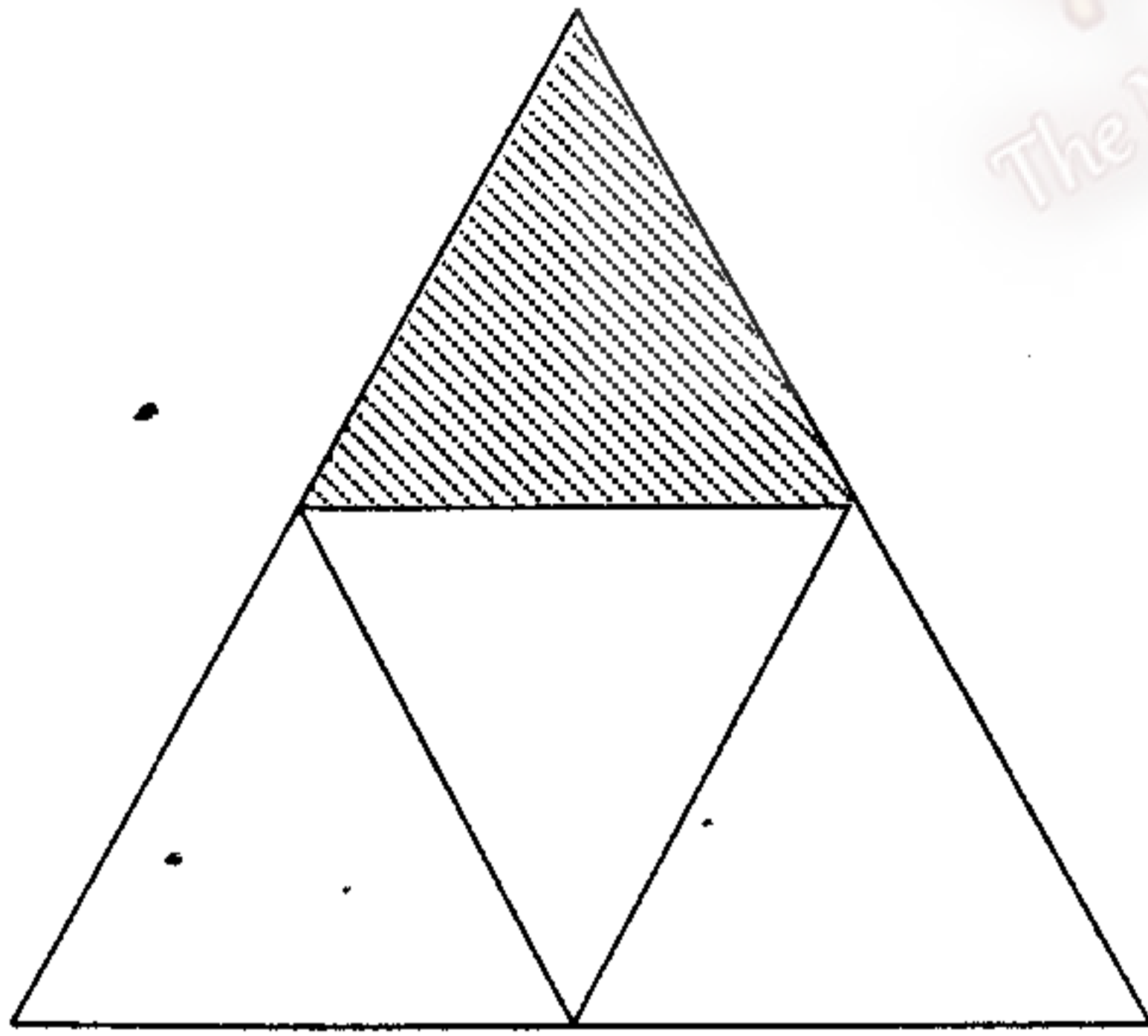

- (i) රූපයේ අඳුරු කළ කොටසේ වර්ග ඵලය  $8\text{cm}^2$  කි.  
මෙම රූපයේ වර්ගඵලය ආසන්න වශයෙන් කොපමණ ද?  
(ලකුණු 2)
- (ii) (a) 20 cm ද, පළල 5cm ද වන සෘජුකෝණාස්‍රයක වර්ග ඵලය කොපමණ ද?  
(b) ඉහත සෘජුකෝණාස්‍රයේ වර්ගඵලයට සමාන වූ සමචතුරස්‍රයක පැත්තක දිග කොපමණ ද?  
(ලකුණු 2)

(iii)

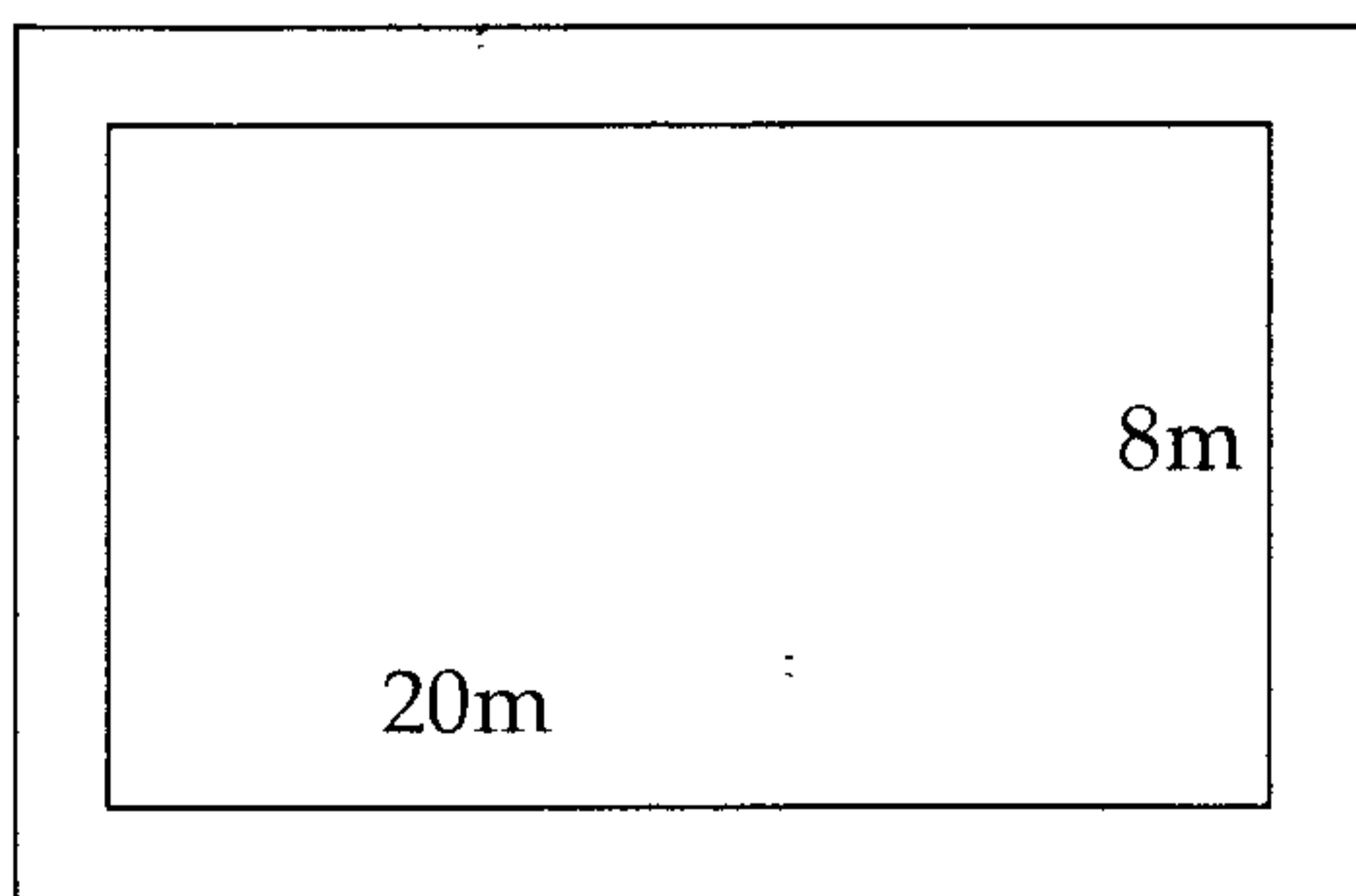

- දිග 20m ද, 8m ද පළල සෘජුකෝණාස්‍රයක ඉඩමක් වටා 2m ක් පළල පාරක් ඇත. (ලකුණු 2)
- (a) පාර සහිතව ඉඩමේ දිග හා පළල සොයන්න. (ලකුණු 2)
- (b) පාර සහිතව ඉඩමේ වර්ගඵලය සොයන්න. (ලකුණු 2)
- (c) පාරේ වර්ගඵලය සොයන්න. (ලකුණු 2)

- 05) ඔබේ ගණිත උපකරණ කට්ටලය භාවිතයෙන් පහත නිර්මාණය කරන්න.
- (i) 8cm දිග AB සරල රේඛා ඛණ්ඩය අඳින්න. (ලකුණු 1)
  - (ii)  $\hat{A}BC = 120^\circ$  ක කෝණයක් අඳින්න. (ලකුණු 1)
  - (iii)  $BC = 6.5$  cm වන සේ C ලක්ෂ්‍යය ලකුණු කර  $ABC \Delta$  සම්පූර්ණ කරන්න. (ලකුණු 1)
  - (iv) විනිත වතුරසුය හා සරල දාරය භාවිතයෙන් C හරහා BA ට සමාන්තර රේඛාවක් අඳින්න. (ලකුණු 2)
  - (v) එම සමාන්තර රේඛාව මත C සිට 8cm ක් දුරින් D ලක්ෂ්‍යය ලකුණු කරන්න. (D ලක්ෂ්‍යය A පිහිටි පැත්තේ විය යුතුයි.) (ලකුණු 2)
  - (vi) AD යා කර AD දිග මැන ලියන්න. (ලකුණු 1)
  - (vii) ලැබෙන රූපය කුමන නමකින් හැඳින්වේ ද? (ලකුණු 1)

- 06) (i)  $A = \{0 \text{ න් } 10 \text{ න් අතර ප්‍රථමක සංඛ්‍යා}\}$
- (a) ඉහත කුලකය නිරූපණය කළ හැකි අනෙක් ආකාර 2 ලියා දක්වන්න. (ලකුණු 2)
  - (b) "2, A කුලකයේ අවයවයකි" මෙම ප්‍රකාශනය සත්‍ය වේද? (ලකුණු 1)
- (ii) පහත සඳහන් කුලක වල අවයව කුලකය ලියා දක්වන්න.
- (a)  $P = \{\text{MAHARAGAMA යන වචනයේ අකුරු}\}$
  - (b)  $X = \{\text{ඉරට්ටේ සංඛ්‍යා}\}$  (ලකුණු 2 x 2)
- (iii)  $T = \{6, 12, 18, 24\}$
- ඉහත අවයව හඳුනා ගත හැකි පොදු ලක්ෂණයක් මගින් T කුලකය ලියා දක්වන්න. (ලකුණු 2)

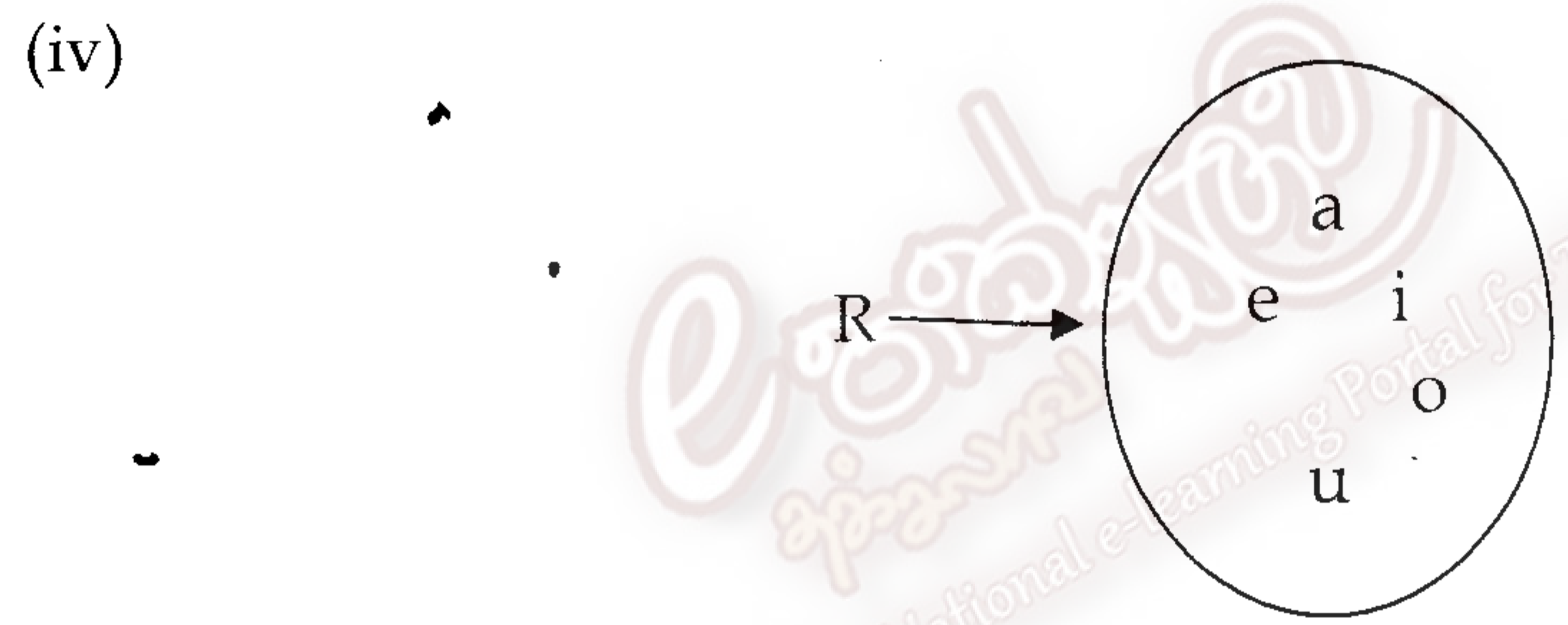

- (a) මෙම කුලකය අවයව ලැයිස්තු ගත කිරීමක් ලෙස ලියන්න. (ලකුණු 1)
- (b) R කුලකයට සුදුසු නමක් යෝජනා කරන්න. (ලකුණු 1)

- 07) (i)  $(-6) + (+5)$  සංඛ්‍යා රේඛාව භාවිතයෙන් අගය සොයන්න. (ලකුණු 2)
- (ii) (a) 48, සාධක දෙකක ගුණිතයක් ලෙස ලිවිය හැකි සියලුම ආකාර ලියන්න. (ලකුණු 2)
- (b) එමගින් 48 හි සියලු සාධක ලියන්න. (ලකුණු 1)
- (iii) 30, 24, 18 යන සංඛ්‍යාවල ම.පො.සා. සොයන්න. (ලකුණු 1)
- (iv) සුළු කරන්න.
- (a)  $2\frac{1}{5} + 1\frac{1}{3}$  (ලකුණු 2)
  - (b)  $5\frac{5}{6} - 2\frac{1}{4}$  (ලකුණු 2)