

මධ්‍ය වාර පරීක්ෂණය 2015

චිත්‍ර කලාව

6 ශ්‍රේණිය

කාලය පැය 2 යි.

නම/ විභාග අංකය:

I කොටස

- ප්‍රශ්න සියල්ලට ම පිළිතුරු මෙම පත්‍රයේම සපයන්න.
- අංක 01 සිට 05 දක්වා වූ ප්‍රශ්න සඳහා දී ඇති රූප සටහන උපයෝගී කරගන්න. වරහන තුළ දී ඇති පිළිතුරු තෝරා හිස්තැනෙහි ලියන්න.

(දේවතා කොටුව / ධාතු ගර්භය / පාදම / හතරැස් කොටුව / ජේසා වළලු)

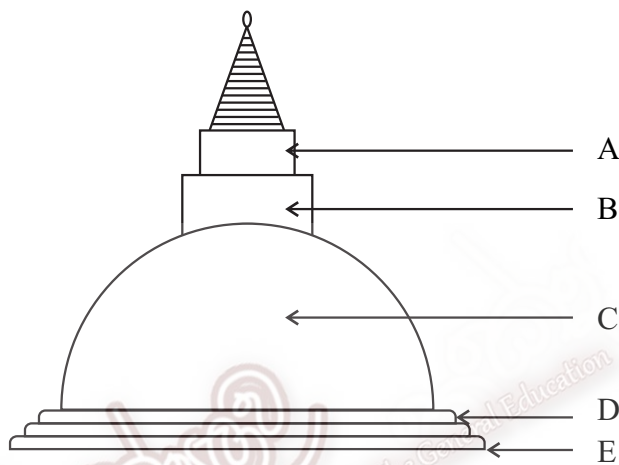

- | | |
|---------------|---------------|
| (1) A - | (2) B - |
| (3) C - | (4) D - |
| (5) E - | |

- අංක 06 - 10 තෙක් අසා ඇති ප්‍රශ්නවලට නිවැරදි පිළිතුරු තෝරා යටින් ඉරක් අඳින්න.

06 මූලික වර්ණ ලෙස හඳුන්වන්නේ,

- | | |
|--------------------|-------------------|
| (1) නිල්, දම්, කහ | (2) නිල්, කහ, රතු |
| (3) රතු, කොළ, සුදු | (4) දම්, රඹ, පව්ව |

07 වී ගොඩක හැඩය ඇති ස්තූපය

- | | |
|-------------------------|----------------------|
| (1) බුබ්බුලාකාර නම් වේ. | (2) සණ්ඨාකාර නම් වේ. |
| (3) ධාන්‍යාකාර නම් වේ. | (4) පද්මාකාර නම් වේ. |

08 රාමසාන් උත්සවය පවත්වන්නේ,

- | | |
|-----------------------|-------------------------|
| (1) හින්දු බැතිමතුන්ය | (2) බෞද්ධ බැතිමතුන්ය |
| (3) බර්ගර් බැතිමතුන්ය | (4) මුස්ලිම් බැතිමතුන්ය |

- 09 හින්දු ආගමික ගෘහ නිර්මාණ කලාව කෙරෙහි බලපා ඇත්තේ,
- (1) උතුරු ඉන්දියානු ආභාෂයයි. (2) දකුණු ඉන්දියානු ආභාෂයයි.
 (3) මධ්‍යස්ථ ඉන්දියානු ආභාෂයයි. (4) වයඹ දිග ඉන්දියානු ආභාෂයයි.
- 10 තෛපොංගල් උත්සවයේ දී ගෙබිම අලංකාර කරනු ලබන රටා හඳුන්වන්නේ,
- (1) කෝලම් නමිනි. (2) කාටුන් නමිනි.
 (3) රේඛා නමිනි. (4) මෝස්තර නමිනි.
- අංක 11 සිට 15 දක්වා වූ ප්‍රශ්න සඳහා අසා ඇති ප්‍රශ්නවලට පිළිතුරු තිත් ඉර මත ලියන්න.
- 11 හින්දු දෙවියන්ගේ වාහනය හඳුන්වන නම කුමක් ද?

- 12 මුස්ලිම් පල්ලියේ දෙපස ඉදිකර ඇති කුළුණු හඳුන්වන නම කුමක් ද?

- 13 ඉස්ලාම් ආගමික ග්‍රන්ථය හඳුන්වන නම කුමක් ද?

- 14 “ගෝපුරම්” නම් වූ ගෘහ නිර්මාණ ශිල්ප ක්‍රමය කුමන ආගමක් හා සම්බන්ධ වේද?

- 15 රුවන්වැලි සෑ දාගැබේ හැඩය කුමක් ද?

- අංක 16 - 20 තෙක් වූ ප්‍රශ්න සඳහා සුදුසු පිළිතුර හිස්තැන මත ලියන්න.
- 16 වෙසක් උත්සවය පවත්වන්නේ මාසයේ දී ය.
- 17 නිල් වර්ණය සහ රතු වර්ණය මිශ්‍ර කළ විට වර්ණය සැදේ.
- 18 කඩදාසි අළවා හෝ අපතේ යන ද්‍රව්‍ය අලවමින් කරන ලද නිර්මාණය නමින් හඳුන්වනු ලැබේ.
- 19 “BEN 10”, ස්කූබ්ඩු, චිත්‍ර වර්ගයකි.
- 20 ශ්‍රී ලංකාවේ වෛත්‍යවල හතරැස්කොටුව යනුවෙන් හඳුන්වන අංගය ඉන්දියාවේ සාංචි ස්තූපයේ ලෙස හැඳින්වේ.

● අංක 21 - 25 තෙක් වූ ප්‍රශ්න සඳහා පහත දැක්වෙන චේතාවල හැඩය තිත් ඉර මත ලියන්න.

21

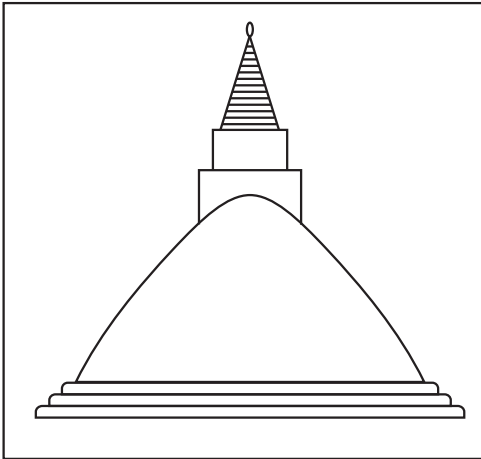

22

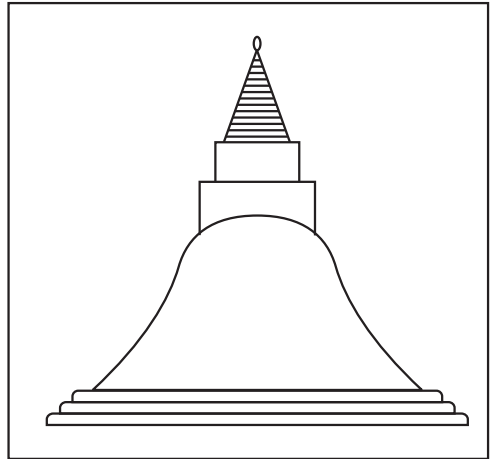

23

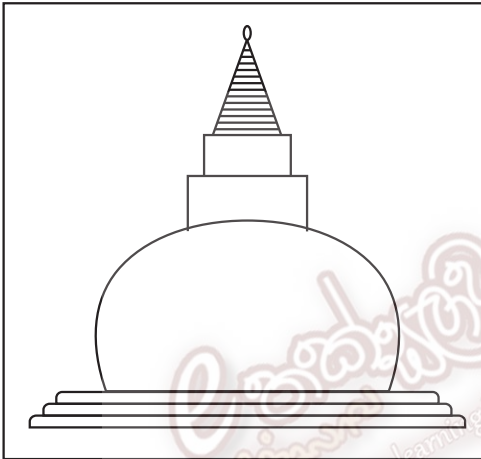

24

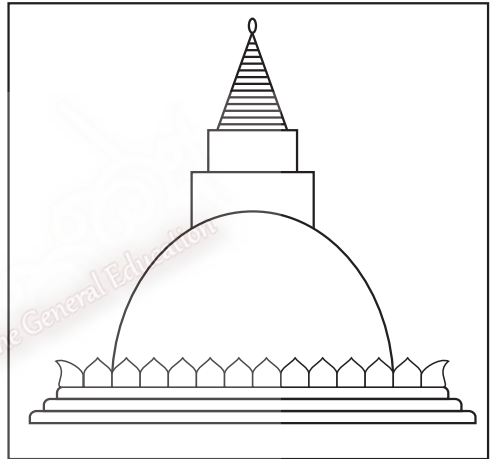

25

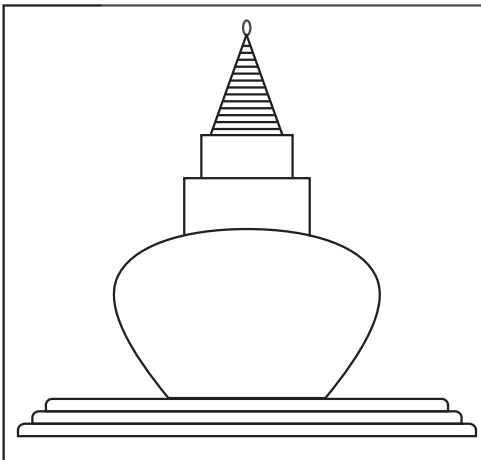

මාතෘකාව
අධ්‍යාපන අමාත්‍යාංශය
The National e-Learning Portal for The General Education

- ප්‍රශ්න අංක 26 - 30 දක්වා ප්‍රශ්නවලට පහත රූප සටහන උපයෝගී කරගන්න.

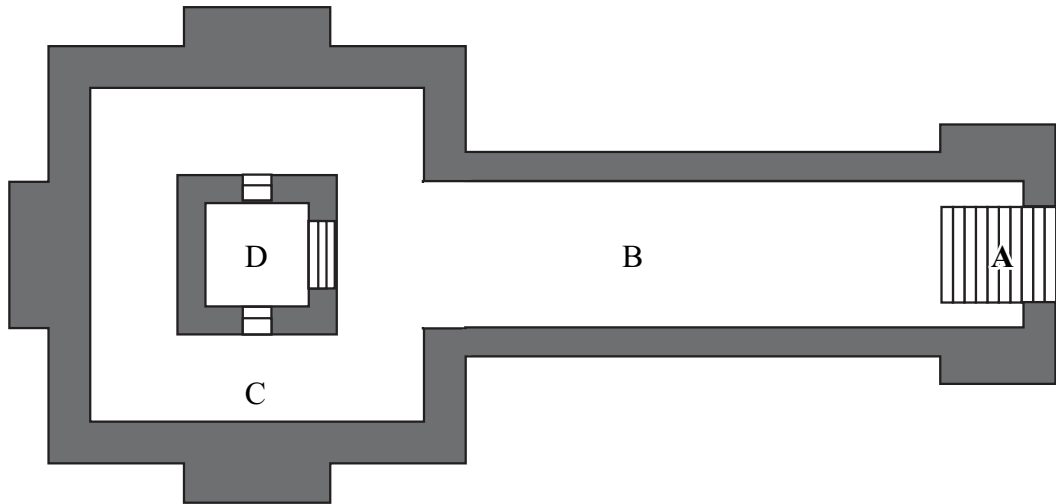

26 මෙම බිම් සැලැස්ම කුමන ආගමක් හා සම්බන්ධ වේද?

27 A නම් කරන්න.

28 B නම් කරන්න.

29 C නම් කරන්න.

30 D නම් කරන්න.

(ල. 30)

III කොටස

- පහත දැක්වෙන “අ”, “ආ” හා “ඇ” යන කොටස් තුනෙන් එකක් පමණක් තෝරාගෙන විත්‍රයක් ඇඳ වර්ණ කරන්න.

“අ” (ප්‍රකාශන)

01 අම්ම මාව දොයි කරන්න හඳුසු හැටි අගෙයි

02 සුවඳ මලයි, සමනලයයි මල්වත්තයි

“ආ” (මෝස්තර)

03 ළමා පොතකට සුදුසු මෝස්තරයක් අඳින්න.

04 දවටනයකට සුදුසු මෝස්තරයක් අඳින්න.

“ඇ” (ග්‍රැෆික්)

05 ආරාධනා පත්‍රයකට සුදුසු නිර්මාණයක් කරන්න.

06 වෙසක් කාඩ්පතක් නිර්මාණය කරන්න.

(වෘත්ත 035 x 1)