



கல்விப் பொதுத் தராதரப் பத்திர (உ/த) பரீட்சை – உதவும் கருத்தரங்கு – 2013

வணிகக் கல்வி – 1

கல்வியமைச்சின் வழிகாட்டலின் கீழ் தயாரிக்கப்பட்டது

புள்ளிவழங்கும் திட்டம் பஸ்தேர்வு வினாக்கள்

1	4	11	4	21	5
2	2	12	3	22	1
3	1	13	2	23	4
4	4	14	5	24	2
5	5	15	1	25	5
6	3	16	3	26	3
7	2	17	4	27	1
8	5	18	2	28	4
9	1	19	1	29	1
10	1	20	2	30	2

(2 x 30 = 60 புள்ளிகள்)

விடைகள் 31 முதல் 40 வரை

- 31) சமூகப் பொறுப்பு
வணிக விழுமியம்
- 32) வரி, வரி அல்லாத
மூலதனம் , நடைமுறை
- 33) அ. கம்பனி அமைப்பு அகவிதி
ஆ. உருவாக்கற் பத்திரம்
- 34) அ. புத்தாக்கம் புரிதல்
ஆ. சிறு வணிகம்
- 35) தற்காலிகம்
நிரந்தரம்
- 36) அமெரிக்க ஐக்கிய நாடு, கனடா, மெக்சிகோ
- 37) அ. கட்டளையிடலின் ஒற்றுமை
ஆ. கட்டுப்பாட்டின் விசாலம் (முகாமைத்துவத்தின் விசாலம்)
- 38) தகுதிகாண் காலம்
பயிலுநர் காலம்

39) அ. தேடும் பொறி

ஆ. முகாமைத் தகவல் முறைமை

40) மொத்த நிலையான சொத்துக்கிரயம்

செயற்பாட்டுக்கு முன்னரான செலவுகள்

மொத்த தொழில்

(2 x 10 = 20)

41 -50 வரையிலான வினாக்களுக்குரிய விடைகள்

41) 1. உற்பத்தி / செயற்பாட்டு நடவடிக்கை

2. சந்தைப்படுத்தல்

3. நிதி நடவடிக்கை

4. நிர்வாகம்

5. மனிதவள முகாமைத்துவம்

6. ஆய்வும் அபிவிருத்தியும்

42) 1. பலம்

2. பலவீனம்

3. சந்தர்ப்பம்

4. அச்சுறுத்தல்

43) 1. அடிப்படைத் தேவைகளை நிறைவு செய்வதற்கான உரிமை

2. இழப்பீடு பெறும் உரிமை

3. நுகர்வோர் கல்விக்கான

4. சுகாதார நலமுள்ள சூழலில் வாழ்வதற்கான உரிமை

44) 1. உற்பத்தி

2. உற்பத்திப் பொருள்

3. வணிக முறை

45) 1. புத்தாக்கம் புரிதல்

2. செயற்படுத்துவதற்கு அவசியமான பின்னணி

3. செயற்படுத்துதல்

4. அபிவிருத்தி

46) 1. விரைவு

2. பாதுகாப்பு

3. கிரயம்

4. கொன்னனவு

5. கிடைப்பளவு

6. நியமமும் சர்வதேச அங்கீகாரமும்

- 47) 1. செய்முறை இட அமைவு process layout
2. உற்பத்தி இட அமைவு Product layout
3. அறை இட அளவு Cellular layout
4. நிலையான இட அமைவு Fixed position layout

- 48) 1. அளவிடக்கூடியதாக
2. போதியளவு
3. அடையத்தக்கதாக
4. வேறு பிரித்து அறியக்கூடியதாக
5. செயற்படுத்தக்கூடியதாக

- 49) 1. வங்கிகளுக்கிடையிலான இணைத்த கடன் சந்தை
2. திறை சேரி உண்டியல் சந்தை
3. வணிகத்தாள் சந்தை
4. உள்நாட்டு வெளிநாட்டுச் செலாவணிச்சந்தை

- 50) அ. பல்லுடகம்
ஆ. இன்றாநெட்

(2 x 10 = 20)

(2 x 50 = 100)



கல்விப் பொதுத் தராதரப் பத்திர (உ.:த) பரீட்சை - உதவும் கருத்தரங்கு - 2013

வணிகக் கல்வி - 11

கல்வியமைச்சின் வழிகாட்டலின் கீழ் தயாரிக்கப்பட்டது

புள்ளிவழங்கும் திட்டம் பகுதி 11

01.

i. வணிகம் என்பது

மனித தேவைகள் விருப்பங்களைப் பூர்த்தி செய்யும் எந்தவொரு பொருளாதார நடவடிக்கைகளும் மனிதனின் இருப்பிற்கு மனித தேவைகள் விருப்பங்களைப் பூர்த்தி செய்தல் அவசியமாகும். ஆதனால் இச்சிக்கலான சமூகத்தில் மனித தேவைகளையும் விருப்பங்களையும் பூர்த்தி செய்வதன் மூலம் மனிதனின் இருப்பை உறுதிப்படுத்துவதற்கு வணிகம் மிக அவசியமான காரணியாகி உள்ளது. ஆத்தோடு புத்தாக்கத்துக்குப் புதிய தொழில்வாய்ப்புகளின் உருவாக்கத்திற்கும், மொத்தத் தேசிய உற்பத்தியை உயர்த்துவதற்கும் கொடுப்பனவு மீதியை இழிவளவாக்குவதற்கும் வணிகம் பங்களிப்பு செய்வதனால் மனிதனின் வாழ்க்கைத்தரம் உயர்ந்து, பொருளாதார அபிவிருத்தி ஏற்படுவதற்கு வணிகம் அத்தியவசியமான காரணியாகும்.

(மேலே கூறப்பட்டபடி மனிதனின் இறப்பிற்குப் போலவே பொருளாதார அபிவிருத்திக்கும் வணிகம் அத்தியவசியமான ஒரு காரணி என்பதை உறுதிப்படுத்தும் பூரண விடைக்கு 04 அல்லது பொருத்தமான முறையில் புள்ளிகளை வழங்கவும்.)

ii.

1. சந்தையில் நிலைத்திருத்தல்
2. விற்பனையை உச்சப்படுத்துதல்
3. சந்தைப்பங்கினை அதிகரித்தல்
4. புத்தாக்கம்
5. தரமான பண்டங்கள், சேவைகளை வழங்குதல்
6. ஊழியர் நலன்புரியும் ஊழியர் திருப்தியும்

(மேலே குறிப்பிட்டவற்றுள் எவையேனும் 4 குறிக்கோள்கள் விளக்கத்திற்கு 1 ற்கு 1 புள்ளி வீதம் 4 புள்ளிகள்)

iii.

1. உரிமையாளர்கள் - வணிகத்தின் இருப்பை உறுதிப்படுத்துவதற்கு
2. ஊழியர்கள் - ஊழியர் விளைதிறனை அதிகரிப்பதற்கும் ஊழியர் திருப்தியை ஏற்படுத்துவதற்கும்
3. கடன் வழங்குநர் - தொடர்ச்சியாக தேவையான நிதியை வழங்குவதற்கு
4. அரசு - விசேட சலுகைகளைப் பெற்றுக் கொள்வதற்கு உட்கட்டமைப்பு வசதிகளை பெற்றுக்கொள்ள
5. வாடிக்கையாளர்கள் - உரிய பொருட்களுக்கும் சேவைகளுக்கும் சந்தைப் பாதுகாப்பை ஏற்படுத்திக் கொள்வதற்கு

(பெயரிடுவதற்கு அரைX புள்ளி 4 02 புள்ளிகள்)

(விளக்கத்திற்கு 1/2 புள்ளி வீதம் 4 ற்கு 02 புள்ளிகள்)

iv அ. அரசியல் சட்டச் சூழல்

பொயருளாதாரச் சூழல்

சமூக கலாசாரச் சூழல்

தொழில்நுட்பச் சூழல்

மக்கட் சூழல்

இயற்கைச் சூழல்

பூகோளச் சூழல்

(காரணிகள் 6-7 பெயரிடல் 02 புள்ளிகள்)

(காரணிகள் 4-5 பெயரிடல் 01 புள்ளி)

ஆ. சூழற் காரணிகளிடையேயான இடைத் தொடர்புகளை சரியாக விளக்கப்பட்ட உதாரணத்திற்கு ஒரு புள்ளி வீதம் இரண்டு உதாரணங்களுக்கு இரண்டு புள்ளிகளை வழங்கவும்.

V. அ) 1. குறைபாடுடனான ஆபத்தை விளைவிக்கக்கூடிய உற்பத்திகளை மேற்கொள்வதைத் தவிர்த்துக் கொள்ளல்

2. சூழல் மாசடையச் செய்தலைத் தவிர்த்தல்

3. உடலுக்கு ஒத்துவராத உணவு பான வகைகளைத் தவிர்த்தல்

4. வளங்கள் வீணாவதை பூச்சியமாக்குதல் அல்லது இழிவாக்குதல்

5. முழு உற்பத்திச் செயற்பாடுகளையும் உயர்மட்டத்தில் திட்டமிடல்

(ஒரு காரணிக்கு 1/2 புள்ளி வீதம் 4 காரணிகளுக்கு 2 புள்ளிகள்)

ஆ)

1. வணிகத்தின் இருப்பை உறுதிப்படுத்துதல்

2. வணிகத்தின் பிரதிமையை அபிவிருத்தி செய்தல்

3. நுகர்வோரின் நம்பிக்கையைக் உறுதிப்படுத்துதல்

4. கூடுதலான நுகர்வோர் கவரப்படுவதனால் இலாபத்தன்மை உயரும்

(சரியாக ஒரு காரணிக்கு 1/2 புள்ளி வீதம் 4 காரணிகளுக்கு 2 புள்ளிகள் வழங்கவும்)

02. i.

1. வட்டி வீதத்தினை மாற்றுதல்

2. ஒதுக்க வீதத்தின் அளவினை மாற்றுதல்

3. சிறந்த சந்தை நடவடிக்கைகள்

4. கழிவு வீதத்தினை மாற்றுதல்

5. கடன் அளவினை வரையறுத்தல்

(சரியாக ஒரு காரணிக்கு 1/2 புள்ளி வீதம் 4 காரணிகளுக்கு 2 புள்ளிகள் வழங்கவும்)

(ஒரு விளக்கத்திற்கு 1 புள்ளி வீதம் 2 இற்கு 2 புள்ளிகள்)

ii. அ) நுகர்வோருக்குச் செலுத்தப்படும் பணத்திற்கு போதியளவு திருப்தியை பெற்றுக் கொடுப்பதை

உறுதிப்படுத்துவதற்காக சட்டப்பாதுகாப்பு நுகர்வோர் பாதுகாப்பாகும்.

(1 புள்ளி)

ஆ) 1. நுகர்வோருக்குச் செலுத்தப்படும் பணத்திற்கு ஈடான பெறுமதியான பண்ட நுகர்விற்கு சந்தர்ப்பத்தைப் பெற்றுக் கொடுத்தல்

2. வியாபாரப் மோசடிகளுக்கு எதிராக சட்டப்பாதுகாப்பு பெறக்கூடியதாக இருத்தல்

3. நுகர்வோர் உடல் நலனும் பாதுகாப்பும் உறுதிப்படுத்தப்படல்

(அரை X 3 = 1அரை புள்ளிகள்)

வணிகர்களுக்கு , உற்பத்தியாளர்களுக்கு

1. தரமான பொருட்களை வழங்குவதன் மூலம் நுகர்வோரின் நம்பிக்கையை பெற்றுக் கொள்ளக்கூடியதாக இருத்தல்

2. புரள்வு அதிகரிப்பதன் மூலம் கிடைக்கின்ற இலாபம் அதிகரித்தல்

3. ஒரு தரத்திற்கு ஏற்ப பொருட்களை உற்பத்தி செய்வதனால் செலவு குறைவடைதல்

4. நிறுவனத்தின் நன்மதிப்பு உயர்வடையும்

(அரை X 3 = 1அரை புள்ளிகள்)

- iii 1. வணிகத்திறனை தொடங்க உத்தேசித்துள்ள பிரதேசத்திலுள்ள பிரதேச செயலாளர் அலுவலகத்தில் உரிய விண்ணப்பப்படிவத்தை பெற்றுக் கொள்ளல்
- (i). வியாபாரப் பெயரைப் பதிவு செய்வதற்கான விண்ணப்பப்படிவம்
- (ii). வியாபாரப் பெயரைப் பதிவு செய்வதற்குரிய கிராம உத்தியோகத்தர் அறிக்கை
2. கிராம உத்தியோகத்தர் உறுதிப்படுத்திய அறிக்கை , பூர்த்தி செய்த படிவம் பதிவுக் கட்டணம் என்பவற்றை பிரதேச செயலாளரிடம் ஒப்படைத்தல்
3. பிரதேச செயலாளர் மேலே தரப்பட்ட விடயங்களை பரிசீலித்து பின் வியாபாரப் பெயர் , பதிவு செய்யப்பட்ட சான்றிதழை முழுமையான விபரங்களை உள்ளடக்கிய விடைகளுக்கு 04 புள்ளிகள் இரண்டு படிமுறைக்கு 02 புள்ளிகள் ஓர படிமுறைக்கு 01 புள்ளி சான்றிதழை வழங்குதல்
- (முழுமையான விபரங்களை உள்ளடக்கிய விடைகளுக்கு 04 புள்ளிகள் இரண்டு படிமுறைகளுக்கு 02 புள்ளிகள் ஒரு படிமுறைக்கு 01 புள்ளிகள்)

iv.

வரையறுக்கப்பட்ட பொது கம்பனி	பிணையால் வரையறுக்கப்பட்ட கம்பனி
1. இழிவு பங்குதாரர் 01	1. இழிவுப் பங்குதாரர் 02
2. குறிக்கோள் இலாபம்	2. பொதுநோக்கைக் குறிக்கோளாகக் கொள்வர்
3. இலாபம் பங்குதாரரிடையே பகிரப்படும்	3. இலாபம் பங்கிடப்பட மாட்டாது
4. பங்கு வழங்கல் மூலம் மூலதனம் திரட்டப்படும்	4. பங்கு வழங்கப்பட மாட்டாது

(ஒரு ஒப்பிடலுக்கு 01 புள்ளி வீதம் நான்கு ஒப்பிடல்களுக்கு 4 புள்ளிகள்)

- v. 1. கூட்டுறவு உயர் சந்தைகளை அறிமுகம் செய்தல்
2. ஏனைய நிறுவனங்களுடன் போட்டியாகச் செயற்படல்
3. வணிக நிறுவனத்தினை கவர்ச்சியாக நடத்துதல்
4. பல்வேறு விற்பனை மேம்படுத்தல்களைச் செய்தல்
5. பல்வேறுபட்ட சேவை முறைமைகளில் ஈடுபடுதல்
- i. வைத்தியசாலை
- ii. காப்புறுதிச் சேவை
- iii. போக்குவரத்துச் சேவை
- iv. மரண சடங்கு சேவை
- v. திரைப்படக் காட்சிசாலை
- iv. சிற்றுண்டிச் சாலை
6. மொத்த வியாபாரம் செய்தல்
7. வைப்புக்கடன் வசதிகளை விரிவுபடுத்துதல்
8. நுகவரவோருக்கான வசதிகளை விரிவுபடுத்துதல்
9. புதிய தொழில்நுட்பங்களை பயன்படுத்துதல்
10. கடன் அட்டைகளுக்குப் பொருள் விற்பனை செய்தல்

(ஒரு விடயத்திற்கு ஒரு புள்ளி வீதம் 04 விடயங்களுக்கு 04 புள்ளிகள்)

03. (i) அ) 1. புத்தாக்கம் புனைதல்
2. தூரநோக்கு இருத்தல்
3. நேகிழ்ச்சிப் போக்கு
4. இடர் முகாமைத்துவம்

(ஒரு விடயத்திற்கு 1/2 புள்ளி வீதம் 4ற்கு 02 புள்ளிகள்)

- ஆ) 1. தீர்மானம் மேற்கொள்ளல்
2. வளங்களைச் செயற்படுத்தல்
3. ஊழியர்களை ஊக்குவித்தல்
4. கட்டுப்பாடு

(ஒரு விடயத்திற்கு 1/2 புள்ளி வீதம் 4ற்கு 02 புள்ளிகள்)

- (ii) (அ) 1. விரைவாக மாற்றமுறும் உலகில் அம்மாற்றங்களுக்கு எதிர்விளைவு காட்டக்கூடிய புத்தாக்கம் செய்யக்கூடிய முயற்சியாளர்களின் தேவைப்பாடு இருத்தல்
2. போட்டியான வணிக உலகில் வணிக சந்தர்ப்பங்களை இனங்காணவும் அவற்றை அமுல்படுத்தக்கூடிய நிலைமைக்கு உட்படுத்திக் கொள்ளவும் அதன்மூலம் எதிர்பார்க்கின்ற பிரதிபலன்களை பெற்றுக் கொள்ளவும் முயற்சியாண்மை அவசியம்.
3. மாற்றமுறும் உலகிற்கு தலைமைதாங்க முடிவது முயற்சியாளர்களுக்கே, ஆகையால் சகல அமைப்புகளுக்கும் முயற்சியாளர்கள் அவசியமாகும்.

(மேலே தரப்பட்ட விடயங்களுள் இரண்டினை உட்படுத்திய விளங்கத்திற்கு 02 புள்ளி)

(ஆ) நபர் சார்பான அனுகூலங்கள்

1. உச்சமட்ட அர்ப்பணிப்பு காரணமாக உயர் பெறுபேற்றினை பெற முடிதல்
2. ஆட்களின் ஆற்றல்களைப் பயன்படுத்திக் கொள்ள வாய்ப்பு இருத்தல்
3. சமூகநிலைமையும் அங்கீகாரமும் கிடைக்கப்பெறல்
4. தனிப்பட்ட நிதிசார்ந்த இலாபம்

(ஒரு விடயத்திற்கு 1/2 புள்ளி வீதம் 2 விடயங்களுக்கு 01 புள்ளி)

பொருளாதார அனுகூலங்கள்

1. முழுமையாக சேவையில் ஈடுபடல்
2. மக்களின் வாழ்க்கைத்தரம் உயர்வடைதல்
3. பிரதேச வளங்களை உற்பத்திக்குப் பயன்படுத்துதல்
4. புதிய சந்தைகள் அபிவிருத்தி அடைதல்
5. மொத்தத் தேசிய உற்பத்தி விரிவடைதல்
6. வேறும் விடைகள்

(ஒரு விடயத்திற்கு 1/2 புள்ளி வீதம் 2 விடயங்களுக்கு 01 புள்ளி)

- (iii) அ) பதிலீட்டுப் பணத்தால் நிறைவேற்றப்படுவது பணத்தின் தொழிற்பாடான செலவானி ஊடகமாகச் செயற்படுதல் என்ற தொழிற்பாடு மாத்திரமே. இருப்பினும் பணத்தின் ஏனைய தொழிற்பாடுகளான பெறுமான அளவுகோளாகச் செயற்படுதல் பிற்போடப்பட்ட கொடுப்பனவு ஊடகமாகத் தொழிற்படுதல், பெறுமானத் திரட்டாகத் செயற்படுதல் போன்ற தொழிற்பாடுகளை பதிலீட்டுப் பணத்தால் நிறைவேற்ற முடியாது

(பூரண விடைக்கு 02 புள்ளிகள்)

ஆ) இது ஒரு திறந்த வினா ஆகும். நல்ல பணத்தின் பண்புகள் நான்கினை உட்படுத்திய விளக்கத்திற்கு முழுப் புள்ளியையும் வழங்குக. அப்படி இல்லையெனின் பொருத்தமான முறையில் புள்ளி வழங்கவும்.

(பூரண விடைக்கு 02 புள்ளிகள்)

- (iv) அ) 1. வைப்பாளர்களின் வைப்புக்களைப் பாதுகாத்தல்
2. நிதிக் கொள்கையை உரிய முறையில் நடைமுறைப்படுத்துதல்
3. நிதி நிறுவனங்களின் திரவத்தன்மையைப் பேணல்

(ஒரு விடயத்திற்கு 1 புள்ளி வீதம் 3 விடயங்களுக்கு 01 புள்ளி)

ஆ) கணனித் தொழில்நுட்பத்தினைப் பயன்படுத்தி வங்கிகளுக்கிடையே நடைபெறும் கொடுக்கல் வாங்கல்களைத் தீர்ப்பதற்கு பயன்படுத்தும் நுட்பமாகும். (01 புள்ளி)

- (v) 1. ஒப்படைப்பவருக்கு சட்டப்படியான உரிமை உண்டா?
 2. கோடிடலை ஒப்படைப்பதற்கு இடையூறா?
 3. புறக்குறிப்பிடப்பட்ட முறை சரியானதா?
 4. காசோலையில் எழுத்துக் குறைபாடு உண்டா போன்ற விடயங்கள்

(ஒரு விடயத்திற்கு 01 புள்ளி வீதம் 04 விடயத்திற்கு 04 புள்ளிகள்)

04. i. அ. மறுகாப்புறுதி

காப்புறுதிக் கூட்டுத்தாபனம் ஒன்றினால் ஒப்புக்கொள்ளப்பட்ட இடருக்கு, அக்காப்புறுதிக் நிறுவனத்தினால் வேறொரு காப்புறுதி நிறுவனத்தில் அல்லது பலவற்றில் காப்புறுதி செய்தல் (01 புள்ளி)

ஆ. பதிலாள் வைப்பு

காப்புறுதி செய்யப்பட்ட சொத்தொன்றின் சேதத்தின்போது காப்புறுதிக் கம்பனியானது இழப்பீடு வழங்கியதன் பின்னர் வெளியகக் கட்சியினரிடமிருந்து காப்புறுதி செய்பவர் பெற்றுக்கொள்ளக்கூடிய அனுகூலங்களும் காப்புறுதிவோத்தோனால் பொறுப்பேற்றுக் கொள்ளப்படும் என்பதாகும். (01 புள்ளி)

இ. பங்களிப்புத் தத்துவம்

யாதேனுமொரு சொத்து பல காப்புறுதி நிறுவனங்களில் காப்புறுதி செய்யப்பட்டிருக்கும்போது அச்சொத்துக்குச் சேதம் ஏற்படுமாயின் அனைத்துக் காப்புறுதி ஒப்பந்தப் பெறுமதிகளின் விகிதாசாரப்படி அக்காப்புறுதி நிறுவனங்கள் பங்களிப்புச் செய்து இழப்பீட்டுத் தொகை வழங்கப்படுவதாகும். (01 புள்ளி)

ஈ. காப்புறுதி உறுதிப்பத்திரம்

ஆயுளுக்கோ அல்லது சொத்துக்களுக்கோ உரித்தான குறித்த காப்புறுதி ஒப்பந்தமொன்றை உருவாக்கிய பின்னர் அதற்குரிய காப்புறுதிக் கம்பனி மூலம் காப்புறுதி செய்பவருக்கு வழங்கப்படும் உறுதிப்பத்திரமே காப்புறுதி உறுதிப்பத்திரமாகும். (01 புள்ளி)

ii. பாதை

1. அதிவேகப் பாதை (புகையிரம், பெருந்தெரு)
2. மேம்பாலம்
3. சுரங்கவழி
4. இரட்டைப் புகையிரதப் பாதை
5. புகையிரதப் பாதை விரிவாக்கம்
6. பாதை நவீனமயப்படுத்தல்
7. புதிய சமிஞ்சை
8. கால்வாய்ப் போக்குவரத்து நவீனமயப்படுத்தல்

ஊடகம்

1. சக்தி கூடிய புகையிரதத் தொகுதி
2. நவீன தொழில்நுட்பத்துடனான சௌகரியமான வாகனம்
3. பல்வேறு பண்டங்களுக்கு பொருத்தமான பல்வேறு வாகனம்
4. விமான பஸ் குறுந்தூரப் பாவனை
5. நீரில் நிறுத்தப்படும் விமானம்
6. கால்வாய்ப் போக்குவரத்துக்கு நவீன இயந்திரங்களைப் பயன்படுத்துதல்

சக்தி

1. சூரிய சக்தி பற்றறி மூலம் வாகனம் செலுத்துதல்
2. வாயு சக்தியினால் வாகனம் செலுத்துதல்
3. புதிய கணிய எண்ணெய் வாயு தொடர்பான கண்டுபிடிப்பு
4. Hybrid தொழில் நுட்பம்

- நிலையம்** 1. புதிய தொழில்நுட்ப வசதிகளுடனான நவீன துறைமுகங்களைப் புதிதாக நிர்மாணித்தல்
2. பெரிய விமானங்களை நிறுத்தக்கூடிய நவீன தொழில்நுட்பமும் வசதிகளுடனுமான விமான நிலையங்களை உருவாக்குதல்
3. நவீன வசதிகளுடனான சேவைக் கடன் (உணவகம், தங்குமிடம், ஓய்வுகூடம்) பஸ்நிலையமும் புகையிரத நிலையமும் நவீனமயப்படுத்தல் போக்குவரத்துத் துறையின் அடிப்படைகள் நான்கினையும் உள்ளடக்கிய பூரண விடைக்கு

(04 புள்ளிகள் இல்லை எனின் பொருத்தமாகப் புள்ளி வழங்கவும்)

iii. வணிக நடவடிக்கைகளில்

1. வணிகக் கொடுக்கல் வாங்கல்களின் போது தொடர்புடைய கட்சியினரிடையே தகவல்களைப் பரிமாற்றம் செய்வதற்கு
2. தொழில் வழங்குநர் ஊழியர் தொடர்பினைப் பேணுவதற்கு
3. விற்பனை மேம்படுத்தலுக்காக
4. மனித, பௌதீக வளங்களைப் போதியளவு முகாமை செய்வதற்கு
5. ஊழியர் கவர்ச்சியும் சேர்த்துக் கொள்வதற்கும்
6. ஊழியர் ஊக்குவிப்புக்கு
7. தீர்மானம் செய்யும் செயலொழுங்கை விரைவுபடுத்துவதற்கு
8. நிறுவனத்தில் பல்வேறு திணைக்களங்களிடையே பயனுறுதி வாய்ந்த தொடர்பினை உருவாக்குவதற்கு
9. வேறு பொருத்தமான விடைகள்

(எவையேனும் ஒரு விடயத்திற்கு 1/2 வீதம் 04 ற்கு 02 புள்ளிகள்)

சமூக நடவடிக்கைகளில்

1. நபர்களிடையே இடைத்தொடர்பினை உருவாக்கவும் விருத்தியுற்ச் செய்யவும்
2. சர்வதேச ரீதியாக தொடர்பினை விருத்தியுற்ச் செய்வதற்கு
3. தொழில்வாய்ப்பினைத் தெரிந்துகொள்வதற்கு
4. முக்கிய நிகழ்வுகள் நடைபெறும் வேளையிலேயே தெரிந்துகொள்ள
5. பல்வேறு கட்சியினரிடையே எண்ணங்களையும், தகவல்களையும் பரிமாற்றம் செய்ய
6. பணப்பரிமாற்றம் செய்ய
7. பல்வேறு இடையூறுகள் விபத்துக்களை முன்கூட்டியே அறிந்துகொள்வதற்கும் தெரிவிப்பதற்கும்
8. வேறும் விடைகள்

(ஒரு விடயத்திற்கு 1/2 புள்ளி வீதம் 4ற்கு 02 புள்ளிகள்)

iv. அ) 1 . நுகர்வோருக்கு

நுகர்வோருக்கு அவசியமான பொருட்களை தேவையான நேரத்தில் தேவையான அளவில் வழங்குதல் நுகர்வோருக்கு நவீன பண்டங்களை அறிமுகம் செய்தல்

(02 விடயங்களுக்கு 04 புள்ளிகள்)

ii. உற்பத்தியாருக்கு

உற்பத்தியாருக்குத் தேவையான தகவல்களை வழங்குதல்
விளம்பரப் பலகை சுவரொட்டி
மாதிரிகளை வழங்குதல், விளம்பரக் கட்அவுட் மூலம் விற்பனை மேம்பாடு

(02 விடயங்களுக்கு 04 புள்ளிகள்)

- ஆ) 1. நவீன முகாமைத்துவ நுட்பமுறைகளை பயன்படுத்துதல்
2. பேரளவு சில்லறை விற்பனை நிலையங்களை நடத்துதல்
3. கணனி மயப்படுத்தப்பட்ட விலை அட்டவணை
4. இலத்திரனியல் கொடுப்பனவு முறைப் பயன்பாடு
5. வாடிக்கையார்களுடன் வலையமைப்புத் தொடர்புகளைப் பேணல்

(ஒரு விடயத்திற்கு 1/2 புள்ளி வீதம் 4ற்கு 02 புள்ளிகள்)

V. ஏற்றுமதியாளராகப் பதிவு செய்தல்

வெளிநாட்டுக் கொள்வனவுக் காரரைத் தேடிக்கொள்ளல்

தேவைப்படி இறக்குமதி அனுமதிப்பத்திரத்தைப் பெற்றுக்கொள்ளல்

கட்டளைகளைப் பெறல்

பொருட்களை கப்பலில் ஏற்றுவதற்குரிய இடவசதிகளை ஒதுக்குதலும் தேவையான ஆவணங்களைத் தயாரித்தலும்

கப்பலில் ஏற்றுவதற்குப் பொருத்தமான முறையில் பொதிசெய்தல்

ஏற்றுமதிப் பொருட்களை காப்புறுதி செய்தல்

பொருட்களைக் கப்பலில் ஏற்றுதலும் சுமைச்சீட்டுப் பெறுதலும்

பணத்தைப் பெற்றுக்கொள்வதற்குரிய நடவடிக்கைகளை மேற்கொள்ளல்

(ஆறு படிமுறைகள் குறிப்பிடப்படின் 4 புள்ளிகள்

4 – 5 படிமுறைகள் 03 புள்ளிகள்

படிமுறைகள் 03 – 01 புள்ளி)

05 i. 1. அமைப்பின் நோக்கம் குறிக்கோள்களை அடைவதற்கு

2. வரையறுக்கப்பட்ட வளங்களை வெற்றிகரமாக விளைதிறனாக ஈடுபடுத்துதல்

3. வணிகச் சூழலுக்கு வெற்றிகரமாக எதிர்வினைவு காட்டுவதற்கு

4. போட்டிக்கு வெற்றிகரமாக முகங்கொடுப்பதன்மூலம் வணிகத்தின் நீண்டகால இருப்பினை உறுதிப்படுத்துவதற்கு

5. நிறுவனத்தை விரிவாக்கும்போது அவற்றின் நடவடிக்கைகள் சிக்கலாக மாறுவதனால் வெற்றிகரமாக

6. முகங்கொடுக்க 6. நிறுவனம் தொடர்பாக ஆர்வமுடைய கட்சியினரின் எதிர்பார்ப்பினை உச்ச மட்டத்தில் பூர்த்தி செய்வதற்கு

7. பிரச்சினைகளுக்கு வெற்றிகரமாக முகங்கொடுக்கவும் சரியான தீர்மானம் மேற்கொள்வும்

8. வணிகத்தின் சமூகப் பொறுப்புக்கள் நிறைவேற்றப்படும் முறையில் நடவடிக்கை மேற்கொள்வதற்கு

(நான்கு விடயங்களுக்கு 04 புள்ளிகள்)

ii. அதிகாரம் என்பது பல்வேறு பணிகளைச் செய்வதற்கு அல்லது கட்டளையிடுவதற்கு அல்லது வளங்களைப் பங்கீடு

செய்வதற்குள்ள சக்தி

(01 புள்ளி)

பொறுப்பு என்பது பதவியொன்று தொடர்பாக நிறைவேற்றப்பட வேண்டிய பணிகளாகும்

(01 புள்ளி)

தமது நடவடிக்கைகளின் பெறுபெறு பற்றி மேலிடத்திற்கு அறிக்கைப்படுத்துவதற்கும் நியாயப்படுத்துவதற்குமுள்ள

கட்டுப்பாடு வகைகூறல்

(01 புள்ளி)

அதிகாரம் மேல்மட்ட முகாமையிலிருந்து கீழ்மட்ட முகாமை வரை ஒப்படைக்கப்படும் பொறுப்புக்களை

நிறைவேற்றுவதற்கு அல்லது சக்தி ஒப்படைப்படல் வேண்டும். அதனால் அதிகாரம் ஒப்படைக்கப்படுவதோடு

பொறுப்பும் ஒப்படைக்கப்படும். அதிகாரத்தினால் ஒப்படைக்கப்பட்ட பணிகள் பற்றி உயர்மட்ட முகாமை

அறிக்கைப் படுத்தலும் ஏதேனும் குறைபாடு இருப்பின் அதனை நியாயப்படுத்துவதற்கு கீழ்மட்ட முகாமையினால்

மேற்கொள்ளப்படல் வேண்டும். அது வகைக்கூறல் ஆகும்.

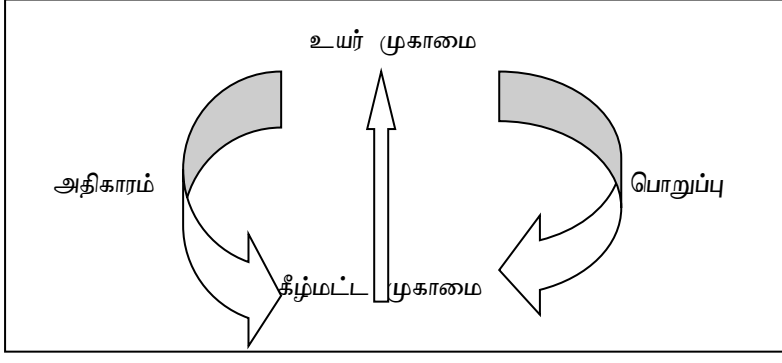

iii. அமைப்பொன்றில் பதவி, பணி, அதிகாரம், பொறுப்பு என்பன பங்கிடப்பட்டுள்ளதும் ஒன்றிணைக்கப்பட்டுள்ள முறையினைக் காட்டும் சட்டகம் ஒழுங்கமைப்பு சட்டகம் ஆகும்.

முன்வைக்கக்கூடிய முறைகள்

1. வட்ட ஒழுங்கமைப்புச் சட்டகம்

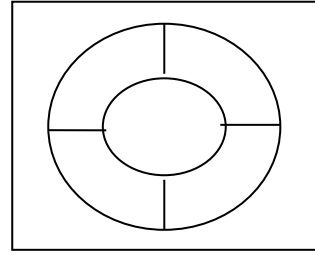

2. கிடையான ஒழுங்கமைப்புச் சட்டகம்

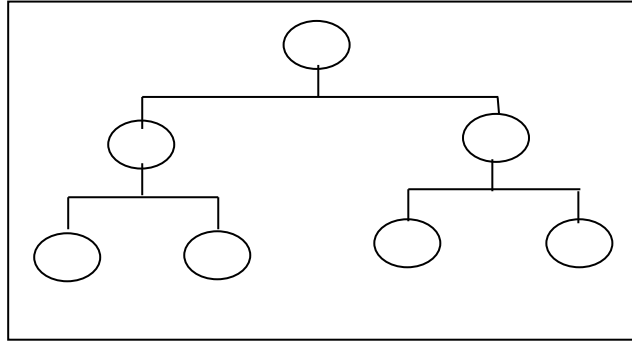

3. குத்துமுறை ஒழுங்கமைப்புச் சட்டகம்

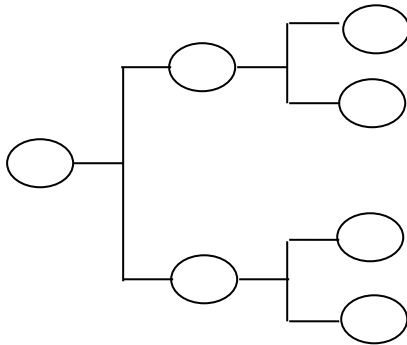

(1X3= 3 புள்ளிகள்)

iv. அ) நடைமுறையிலுள்ள உற்பத்தி பற்றியும் உற்பத்திச் செயல்முறை பற்றியும் நவீன உற்பத்தித் திட்டம் பற்றியும் தகவல்களை ஒன்றுசேர்த்தல், அவற்றை அபிவிருத்தி செய்தல் ஆய்வும் அபிவிருத்தியும் என அழைக்கப்படும் (01 புள்ளி)

- ஆ. 1. உற்பத்தியின் தரம் உயரும்
2. உற்பத்திச் செயலொழுங்கின் வினைத்திறன் அதிகரித்தல்
3. உற்பத்திக்கிரயம் குறைவடையும்
4. புதிய பண்டங்கள் சேவைகள் அறிமுகம் செய்தல்
5. வீணாகுதலை இழிவளவாக்குதல்
6. உற்பத்தியின் தரம் உயர்வடைவதனால் நுகர்வோர் திருப்தி உயர்வடைதல்
7. நுகர்வோர் கேள்வி அதிகரிப்பதனால் இலாபத்தன்மை உயர்தல்

(ஒரு விடயத்திற்கு 1/2 புள்ளி வீதம் 6 விடயங்களுக்கு 3 புள்ளிகள்)

- V. அ) இருப்புக் கட்டளையிடும் கிரயமும் இருப்புப் பேணும் கிரயமும் ஆகிய இரண்டினதும் கூட்டுத்தொகை மொத்த இருப்புக் கிரயம் எனப்படும்.
- ஆ) உற்பத்தியுடன் தொடர்புடைய சகல அடிப்படைகளும் கணினி வலையமைப்புடன் ஒன்றிணைத்து மேற்கொள்ளல்
- இ) பெறுமதியில் கூடிய ஆனால் குறைந்த இடவசதி தேவையான A எனவும் நடுநிலை பெறுமதியுடன் கூடிய இடவசதி தேவையான இருப்பு B எனவும் குறைந்த பெறுமதியுடன் கூடிய கூடுதலான இடவசதி தேவையான இருப்பு C எனவும் ஒதுக்கிக் கொண்டு இருப்புக் கட்டுப்பாடு செய்தல் A, B, C பகுப்பாய்வு எனப்படும்.
- ஈ) ஒரே வகையான பண்டங்களை தொடராக வரிசையில் பாய்ந்து முறையில் விசாலமான அளவில் உற்பத்தி செய்தல் பாய்ச்சல்உற்பத்தி எனப்படும். (ஒரு விளக்கத்திற்கு 01 புள்ளி வீதம் 04 புள்ளிகள்)

06. (i) உற்பத்தி நிறுவனத்தினால் உருவாக்கப்படும் தரங்களுக்கிணங்க உற்பத்தி நடைபெறுகிறதா? எனவும், குறைந்த சட்டத்தேவைகளுக்கு இணங்கவும் உற்பத்தி நடைபெறுகிறதா? என உறுதிப்படுத்துதல் தரக்கட்டுப்பாடாகும். தரக்கட்டுப்பாட்டு முறைகளாவன

1. தரப்பாதுகாப்பு
2. தடுத்தல்
3. தரவட்டம்
4. பண்புத்தரம்
5. மொத்தத்தர முகாமைத்துவம்
6. எண்ணிக்கை செயலொழுங்குக் கட்டுப்பாடு

(1/2 புள்ளி வீதம் 6 ற்கு 03 புள்ளிகள்)

ii. அ. தொடர்புச் சந்தைப்படுத்தல் ஒன்றிணைந்த சந்தைப்படுத்தல் உள்வாரியான சந்தைப்படுத்தல் சமூகப் பொறுப்புச் சந்தைப்படுத்தல் ஆகிய எல்லா பகுதிகளதும் ஒன்றிணைந்த பிரவேசம் முழுமையான சந்தைப்படுத்தல் எண்ணக்கரு எனப்படும். (முழுமையான விடைக்கு 02 புள்ளிகள்)

ஆ. கலவைப் பண்புகளுடனான முழுச்சந்தையும் ஓரினப்பண்புகளுடன் குழுக்களுக்குப் பிரித்து ஒதுக்குதல் சந்தைத் துண்டமாக்கல் எனப்படுவதோடு அவ்வாறு வேறுபடுத்தப்பட்ட குழுவினுள் நிறுவனத்திற்குக் கவர்ச்சியானது போல இலாபத்துடன் சேவை செய்யக்கூடிய சந்தைப் பகுதி இலக்குச் சந்தை எனப்படும்

(முழுமையான விடைக்கு 02 புள்ளிகள்)

iii. அ. ஒரு உற்பத்தியாளரின் உற்பத்திப் போட்டி உற்பத்திப் பொருட்களிலிருந்து வேறுபிரித்து அறிந்து கொள்வதற்காகப் பாவிக்கக்கூடிய பெயர்ச்சொல், குறியீடு அடையாளம் அவற்றின் ஒன்றிணைப்பு வியாபாரச் சின்னம் எனப்படும்

(01 புள்ளி)

ஆ. வணிகருக்கு

1. ஏனைய போட்டிச் சின்னங்களிலிருந்து தனது நிறுவனத்தின் சின்னத்தினை வேறுபிரித்து அறியமுடியாதல்
2. கட்டளைகளைப் பெறுதல் இலகு
3. சட்டப்பாதுகாப்பு
4. நுகர்வோரிடையே கட்சிப்பாகுபாடு உண்டாகுதல்
5. நிறுவனத்தின் முழுமையான உருவம் விருத்தியடையும்

(ஒரு விடயத்திற்கு 1/2 வீதம் மூன்றுக்கு 1 1/2 புள்ளிகள்)

வாடிக்கையாளருக்கு

1. பொருளைத் தெரிவது இலகு
2. வணிகப் பொருட்களிலிருந்து பாதுகாப்புக் கிடைத்தல்
3. தேவையான பண்டத்தினை பெயர்கூறிப் பெற முடிதல்
4. புகழ்பெற்ற நல்ல தரத்திலான பொருளைக் கொள்வனவு செய்தல் இலகு
5. முறைப்பாடு செய்தல் இலகு

(1/2 வீதம் மூன்றுக்கு 1 1/2 புள்ளிகள்)

iv. இது ஒரு பண்டமாகையால் சந்தைக் கலவை மாறிகளாவன

1. உற்பத்திப் பொருள்
2. விலை
3. இடம்
4. மேம்படுத்தல் ஆகிய மாறிகளைப் பயன்படுத்தும் முறைகள் பற்றி விளக்குதல்

(பெயரிடல் 1/2 x 4= 02 புள்ளிகள்
விளக்குதல் 1/2 x 4= 02 புள்ளிகள்)

v அ. நாடொன்றில் பொருளாதார நிதித் தீர்மானத்தை அமுல்படுத்துகின்ற நிதிச் சந்தை, நிதி நிறுவனம், நிதிக் கருவி, நிதி உட்கட்டமைப்பு வசதி உள்ளடங்கிய துறையாகும்.

(01 புள்ளி)

ஆ. 1. மெய் நேர மொத்த நிர்வனவு முறைமை (R.T.G.S.)

2. திறமைப்படுத்திய காசோலை தீர்வு முறைமை. (C.T.S.)

3.பத்திரங்களற்ற திறமைப்படுத்திய தீர்வு பண்பு முறைமை. (S.S.S.S)

(1x3= 3 புள்ளிகள்)

07. i) அ. நிதி உபகரணம்

1. சாதாரண பங்கு
2. முன்னுரிமைப் பங்கு
3. தொகுதிக்கடன்
4. அரச முறிகள்

(04 பெயரிடலுக்கு 2 புள்ளிகள்)

ஆ. முதலீட்டாளருக்குக் கிடைக்கும் அனுகூலங்கள்

1. பங்கிலாம்
2. மூலதனலாபம்
3. உபகாரப்பங்கு
4. உரிமைவழங்கல்

(04 பெயரிடலுக்கு 2 புள்ளிகள்)

ii) அ. எதிர்பார்க்கப்பட்ட எதிர்கால கால எல்லைக்குரியதாக காசு பெறுவனவு, கொடுப்பனவு உள்ளடக்கித் தயாரிக்கப்படும் அட்டவணை காசுப்பாதீட்டு அட்டவணை எனப்படும் (01 புள்ளி)

ஆ. i. எதிர்காலத்தில் காசு மேலதிகம் இருப்பின் அதனை முன்கூட்டியே அறிய முடிவதுடன் அதனைப் பயனுள்ள முறையில் முதலீடு செய்யவும் முடிதல்

ii. எதிர்காலத்தில் பணக்குறைபாடு ஏற்படுமாயின் அதனை முன்கூட்டியே அறிந்து அதற்கு முகங்கொடுக்க முடிதல்

iii. உண்மையான நிதிச் செயற்பாட்டினை ஒப்பிட்டு நிதித்திட்டத்தினையும் கட்டுப்பாட்டையும் மேற்கொள்ள முடிதல் (3 நன்மைகளுக்கு 3 புள்ளிகள்)

(ii) அ. 1. பதவிப்பெயர்

2. வயது எல்லை

3. வேலை நிபந்தனை

4. கல்வி தொழிற்றகைமை

5. அனுபவம்

6. சம்பளத்திட்டம்

($\frac{1}{2} \times 4 = 2$ புள்ளி)

ஆ. 1. பத்திரிகை

2. இணையம்

3. தொலைக்காட்சி

4. வானொலி

5. அரசு வர்த்தமானி

6. அறிவித்தல்

7. சுவரொட்டி

($\frac{1}{2} \times 4 = 2$ புள்ளி)

iv. அ. முகாமை அல்லாத ஊழியர்களுக்கு செயற்படுத்தலுக்கு தேவையான அறிவு, ஆற்றல் மனப்பாங்கு என்பவற்றைப் பெற்றுக் கொடுக்க அமுல்படுத்தும் குறுங்காலத் திட்டம் (01 புள்ளி)

ஆ. 1. பயிலுனர் பயிற்சி

2. தொழிலுள் பயிற்சி

3. தொழிலிடையே மாற்றம்

4. உள்நாட்டு வெளிநாட்டுப் பயிற்சி

5. போலிச் செய்தல்

6. போலிச் செய்தல்

($\frac{1}{2} \times 6 = 3$ புள்ளிகள்)

v . தொழில் உரிமைகளைப் பெற்றுக்கொள்ளவும் அவற்றை பாதுகாக்கவும் ஏதாவது கைத்தொழில் துறையில் தொழில் கொள்வோர் அல்லது ஊழியர் குழுவினர் சுயேச்சையாக அமைத்துக் கொண்ட அமைப்பு (01 புள்ளி)

குறிக்கோள்

1. நியாயமான சம்பளமும் நல்ல தொழில் சூழலையும் பெற்றுக்கொள்ளல்

2. வேலை செய்யும் காலத்தை குறைத்துக் கொள்ளல்

3. தொழில் சொல்கியம் தொழில் விபத்துக்களினின்றும் பாதுகாப்புப் பெறுதல்

4. அமைப்பின் முகாமைத்தீர்மானங்களில் கலந்து கொள்ளல்

5. தொழில் பாதுகாப்பு

6. கல்வி தொழிற்கல்வி , பயிற்சி பெறுதல்

(1க்கு1 புள்ளி வீதம் 3க்கு 3புள்ளி)

08. i. அ. தொலைபேசி, கணணி தொழில்நுட்பம் ஊடாக வாய்மூலம் உருவம், எழுத்து கணித தகவல்கள் பெற்றுக் கொடுத்தல் தயாரித்தல் களஞ்சியப்படுத்தல் விநியோகித்தல் தகவல் தொழில்நுட்பம் எனப்படும். (01 புள்ளி)

- ஆ. 1. கணணித் தொழில்நுட்பம்
2. தொடர்பாடல் தொழில்நுட்பம்
3. தகவல் முகாமை தொழில்நுட்பம் (1 x 3 = 3 புள்ளிகள்)

- ii. 1. இரகசியக் குறியீடு
2. வைரஸ் அழித்தல் வன்பொருள் பாவித்தல்
3. பாவிப்பவரின் அடையாளத்தை உறுதி செய்தல்
4. தகவல் பிரதியை வெளியிடத்தில் சேமித்தல் (1 x 4 = 4 புள்ளிகள்)

iii. அ. பாட்டை வலையமைப்பும் வட்ட வலையமைப்பும்

எல்லாக் கணணிகளையும் பொது வலையமைப்பில் நேராகத் தொடர்புபடும் முறையில் இடப்பகுதியில் இருக்கும் வலையமைப்பு பாட்டை வலையமைப்பு எனப்படும். ஒவ்வொரு கணணியும் வேறு இரு கணணிகளுடன் தொடர்புபடுத்தப்பட்டு இருந்தல் வட்ட வலையமைப்பு எனப்படும்.

ஆ. உள்ளூர் வலையமைப்பு

ஒரு கட்டிடத்திலுள்ள கணணிகள் ஒன்றுடன் ஒன்று தொடர்பு படுத்தப்பட்டுள்ள வலையமைப்பு எனப்படும். நாடுகளுடனான, கணணிகளை இணைத்தல் வலையமைப்பு பெரும்பரப்பு வலையமைப்பு எனப்படும்.

இ. கொடுக்கல் வாங்கல் பயன்பாட்டு முறையையும் (T.P.S.) அலுவலக தன்னியக்க முறையும்

அமைப்பொன்றில் நாளாந்த செயற்பாட்டு நடவடிக்கை மூலம் உருவாகும் தரவுகளைத் தயாரிக்கப் பாவிக்கப்படும் தகவல்முறைமை கொடுக்கல் வாங்கல்கள் பயன்பாட்டுமுறை தரவு, தகவல் இலத்திரனியல் முறையில் பிரதி பண்ணல் மூலம் பெறுபவற்றை அவ்வாறு தொடர்பாடல் செய்தலுக்காக வசதிகள் செய்து கொடுத்தல் முறைமை அலுவலக தன்னியக்க முறைமை எனப்படும்.

ஈ. எழுத்து உரையாடலும் (Text Chatting) குரல் உரையாடலும் (Voice Chatting) தமது கருத்தினை டைப் செய்து கணணி அல்லது தொலைபேசி மூலம் வேறொரு கட்சியினருக்கு அனுப்புதல் எழுத்துரையாடல் மைக்ரோ போன் மூலம் இணையத்தின் மூலம் வாய்மூலம் கருத்தினைப் பரிமாறுதல் குரலுரையாடல் எனப்படும்.

(1x4 = 4 புள்ளிகள்)

- iv. 1. முதலீட்டாளர்கள் - முதலீட்டாளர்களை முதலிட ஊக்குவித்தல் நம்பிக்கையை ஏற்படுத்துதல்
2. வங்கி நிதி நிறுவனங்கள் - நிதியைப் பெற்றுக்கொள்ள உண்மையைத் தெரிவித்தல்
3. ஊழியர் - பிரதான பதவிகளுக்கு ஊழியர்களைக் கவருவதற்கு
4. முகாமையாளர்கள் - இங்கு இலக்கு, குறிக்கோள் தெளிவாகத் தெரிவாகத் தெரிவதனால் வளங்களைச் சரியாகக் கையாளல்

(கட்சியினர் பெயரிட 2 புள்ளிகள்)

காரணம் காட்ட 2 புள்ளிகள் மொத்தம் 4 புள்ளிகள்)

v. அ. தொடங்குவதற்கு எதிர்பார்க்கின்ற வணிகம் உண்மைத் தன்மையுள்ளதா? முதலீட்டுக்குக் கிடைக்கும் வருமானம் போதுமானதா? இல்லையெனில் மேற்கொள்ள வேண்டிய செயற்பாடுகள் என்ன? என்பது பற்றியது (1 வியத்திற்கு 1 புள்ளி)

- ஆ. 1. திட்டமிடப்பட்ட வருமானக் கூற்று
2. திட்டமிடப்பட்ட ஐந்தொகை
3. திட்டமிடப்பட்ட காசுப்பாய்ச்சல் கூற்று (1x3 = 3 புள்ளிகள்)

