

ශ්‍රී ජයවර්ධනපුර අධ්‍යාපන කලාපය
දෙවන වාර පරීක්ෂණය - 2014
ගණිතය

ශ්‍රේණිය - 6

කාලය: පැය 2

නම/විභාග අංකය :

I - කොටස

❖ ප්‍රශ්න සියල්ලටම මෙම පතුලේ ම පිළිතුරු සපයන්න.

1. 35×3 ගුණ කරන්න.

.....

2. 523, 274, 372, 435 යන සංඛ්‍යාවලින් ඉරට්ට සංඛ්‍යා තෝරන්න.

.....

3. 200 000 වචනයෙන් ලියන්න.

.....

4. $\frac{2}{5}$ ට තුලස භාගයක් ලියන්න.

.....

5. 163m ආසන්න 10 ට වටයන්න.

.....

6. පොතක මිල රු.25/= නම් පොත් 9ක මිල සොයන්න.

.....

7. පන්ති කාමරයේ දක්නට ලැබෙන සිරස් තලයකට උදාහරණයක් ලියන්න.

.....

8. මෙම රූපයේ මහා කෝණය අක්ෂරයෙන් ද සුළුකෝණය අක්ෂරයෙන් ද දැක්වේ.

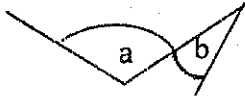



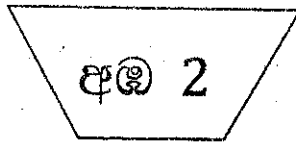
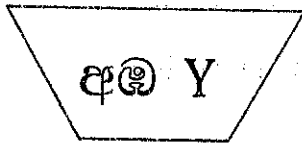

9. 2014 පෙබරවාරි 04 දිනය සම්මත ආකාරයෙන් ලියන්න.

10. 5 ට අඩු ඔත්තේ සංඛ්‍යා කුලකය අවයව සහිතව ලියන්න.

11. ඔදුන් දෙකෙහිම ඇති අඹ ගණන විජිය සංකේත භාවිතයෙන් දක්වන්න.



12. සෙ.ම. 225 මීටර් හා සෙන්ටිමීටර වලින් සොයන්න.

13.     යන තල රූප අතරින් සියලුම කෝණ සෘජුකෝණ වන්නේ කුමන තලරූප වලද ?

14. $487 + 10$ හි ලබ්ධිය හා ශේෂය සොයන්න.

ලබ්ධිය: ශේෂය:

15. $3 > \dots$, \dots නිසි තැනට ගැලපෙන සංඛ්‍යා දෙකක් ලියන්න

16. 32 යන සංඛ්‍යාවට දෙපස පිහිටි හතරේ ගුණාකාර වන සංඛ්‍යා දෙක ලියන්න.

..... , 32 ,

17. ළිවර 2 , මිලිලිවර වලින් දක්වන්න.

.....

18. මෙම රූපයේ ඇති ඩ්‍රිකෝණ ගණන කීයද?

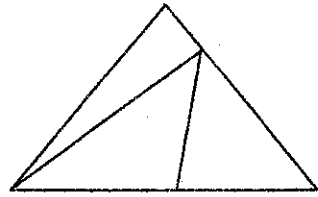

.....

19. ලාභ කැටය කුමන ඝනවස්තුවක හැඩය ගනීද ?

.....

20. හියන් ටානයට 5 යෙදුණු ඉලක්කම් හතරකින් යුත් සංඛ්‍යා දෙකක් ලියන්න.

.....

(2x20=40)

සාධක
The National e-Learning Portal for The General Education

11 - කොටස

- පළමු ප්‍රශ්නය සහ තවත් ප්‍රශ්න හතරකට මෙම පත්‍රයේම පිළිතුරු සපයන්න.
- පළමු ප්‍රශ්නයට ලකුණු 16 ක් ද ඉතිරි සෑම ප්‍රශ්නයකටම ලකුණු 11 බැගින්ද හිමිවේ.

1. “ඝන වස්තුවලින් නිර්මාණ” යටතේ ඔබ කරන ලද ක්‍රියාකාරකම් සිහියට ගන්න. ඒ ඇසුරෙන් පහත දැක්වෙන ප්‍රශ්න වලට පිළිතුරු සපයන්න.

(i) ඔබට මේ සඳහා අවශ්‍ය වූ ද්‍රව්‍ය දෙකක් නම් කරන්න. (ලකුණු 2)

.....

(ii) මෙම ක්‍රියාකාරකමේදී ඔබේ ගුරුකුමා හෝ ගුරුකුමිය හඳුන්වා දුන් ඝන වස්තු තුනක් නම් කරන්න. (ලකුණු 3)

.....

(iii) 6 ශ්‍රේණියේ සිසුන් කණ්ඩායමක් විසින් ඉහත ඝනවස්තු යොදා ගනිමින් දුම්රිය මැදිරි නිර්මාණය කරන ලදී. එහි එක් මැදිරියක දළ සටහනක් පහත පරිදි වේ.

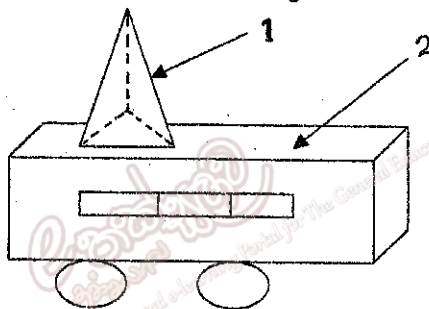

ඉහත නිර්මාණය ඇසුරින් පහත වගුව සම්පූර්ණ කරන්න. (ලකුණු 8)

ඝන වස්තු අංකය	ඝන වස්තුවේ නම	ශීර්ෂ	දාර	මුහුණත්
1				
2				

(iv) මෙම ක්‍රියාකාරකමේදී ඔබ අපහසුතාවයට පත්වූ අවස්ථා 2ක් ලියන්න. (ලකුණු 2)

.....

.....

(v) කණ්ඩායම් ක්‍රියාකාරකමකදී එය සාර්ථක කරගැනීම සඳහා ඔබ තුළ තිබිය යුතු යහපත් ගුණාංගයක් ලියන්න. (ලකුණු 1)

.....

2. (i) 0.345 මෙම දශම සංඛ්‍යාව කියවන ආකාරය ලියන්න. (ලකුණු 1)

(ii) 0.345 හි ස්ථානීය අගයන් දැක්වෙන හිස්තැන් සම්පූර්ණ කරන්න. (ලකුණු 4)

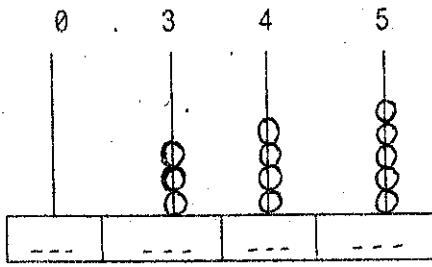

(iii) $3.14 + 2.88$ සුළු කරන්න. (ලකුණු 2)

(iv) $7.05 - 2.3$ සුළු කරන්න. (ලකුණු 2)

(v) 6.45, 1.74, 3.12 මෙම දශම සංඛ්‍යා ආරෝහණ ක්‍රමයට ලියන්න. (ලකුණු 2)

3. (i) පහත දැක්වෙන රටාව තේරුම් ගෙන හිස්තැන් සම්පූර්ණ කරන්න. (ලකුණු 3)

1	2	3	4	5
6	7	8	9	10
.....	12	14	15
16	17	18	19	20
.....	22	23	24	25

(ii) රටාවේ හරිමැද පිහිටි සංඛ්‍යාව කුමක්ද? (ලකුණු 1)

(iii) 8 ට උතුරින් පිහිටි සංඛ්‍යාව කුමක්ද? (ලකුණු 1)

(iv) හරි මැද සංඛ්‍යාවට ඊසාන දෙසින් පිහිටන සංඛ්‍යා මොනවාද? (ලකුණු 2)

(v) 12 ට දකුණින් පිහිටි සංඛ්‍යාවල එකතුවත් උතුරින් පිහිටි සංඛ්‍යාවල එකතුවත් අතර වෙනස සොයන්න. (ලකුණු 4)

4.

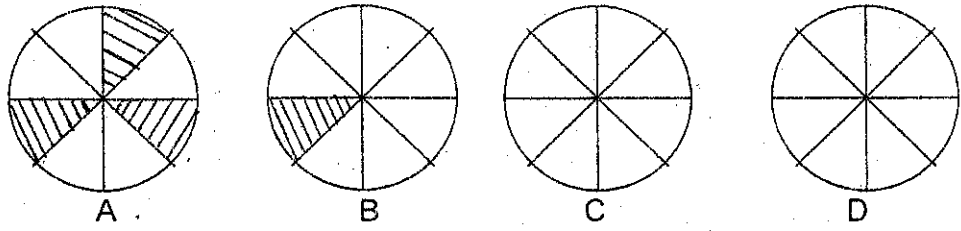

- (i) මෙහි එක් රූපයක් කොටස් කීයකට බෙදා තිබේද ? (ලකුණු 1)
- (ii) A හා B රූපවල වර්ණ කර ඇති කොටස් භාග ලෙස දක්වන්න. A B (ලකුණු 2)
- (iii) $\frac{3}{8} + \frac{1}{8}$ සුළු කරන්න (ලකුණු 1)
- (iv) $\frac{3}{8} - \frac{1}{8}$ සුළු කරන්න (ලකුණු 1)
- (v) iii හි පිලිතුර ලැබෙන සේ C රූපයේ කොටස් වර්ණ කරන්න.
- (vi) iv හි පිලිතුර ලැබෙන සේ D රූපයේ කොටස් වර්ණ කරන්න.
- (vii) A, B, C, D රූපවල දැක්වෙන භාගයන් විශාලත්වය අනුව පහත හිස් තැන් සම්පූර්ණ කරන්න. (ලකුණු 4)

..... < < <

5. (i) 5cm දිග රේඛා ධනෝඛයක් ඇඳීම. (ලකුණු 2)

(ii) පහත දැක්වෙන AB රේඛා ධනෝඛයේ දිග සෙ.මී. වලින් මනින්න (ලකුණු 2)

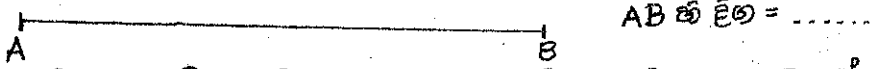

(iii) කෝණවල විශාලත්වය අනුව ත්‍රිකෝණ වර්ග තුනක් ඒ අනුව පහත දැක්වෙන ත්‍රිකෝණ නම් කරන්න (ලකුණු 3)

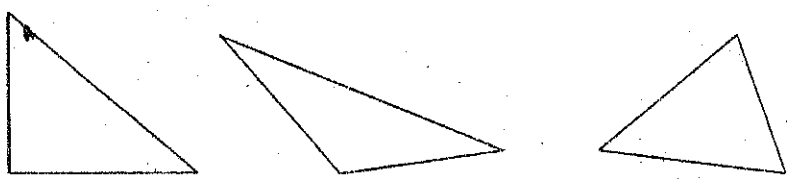

.....

(iv) පහත දැක්වෙන තල රූප නම් කරන්න. (ලකුණු4)

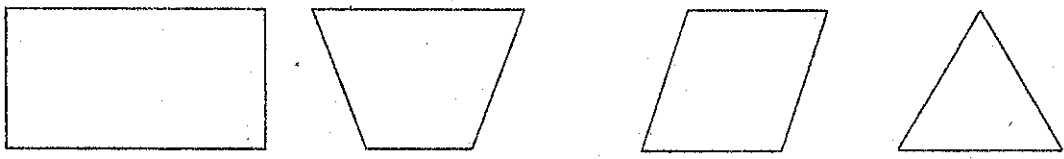

6. (i) මෙම වගුව සම්පූර්ණ කරන්න. (ලකුණු3)

+	ඉරට්ට සංඛ්‍යා	ඔත්තේ සංඛ්‍යා
ඉරට්ට සංඛ්‍යා
ඔත්තේ සංඛ්‍යා	ඉරට්ට සංඛ්‍යා

(ii) මෙම රටාව සම්පූර්ණ කරන්න. (ලකුණු4)

$$\begin{aligned}
 1 \times 1 &= 1 \\
 2 \times 2 &= 4 \\
 3 \times 3 &= \dots \\
 \dots \times \dots &= \dots
 \end{aligned}$$

(iii) ඊළඟ රටාව අඳින්න.



(ලකුණු2)

(iv) $1+2+3+4+5+6+7$ න් ලැබෙන්නේ කිවෙහි ණිකෝණ සංඛ්‍යාවද ?

(ලකුණු2)

7. (i) 5 හි ගුණාකාර 2 ක් ලියන්න.....

(ලකුණු2)

(ii) 6 හි සාධක ලියන්න.....

(ලකුණු4)

(iii) 348, 280, 400, 522 යන සංඛ්‍යාවලින් 10න් ඉතිරි නැතිව

බෙදෙන සංඛ්‍යා මොනවාද ?

(ලකුණු2)

(iv) හිස්තැන් පුරවන්න.

(ලකුණු3)

$$\begin{aligned}
 18 &= 1 \times \dots \\
 &= 2 \times \dots \\
 &= \dots \times 6
 \end{aligned}$$