



වයඹ පළාත් අධ්‍යාපන දෙපාර්තමේන්තුව
තෙවන වාර පරීක්ෂණය 2018

06 ශ්‍රේණිය

පුරවැසි අධ්‍යාපනය

කාලය පැය 02 යි.

නම/ විභාග අංකය: _____ *

I - කොටස

- ප්‍රශ්න සියල්ලට ම පිළිතුරු සපයන්න. මෙම පත්‍රය සඳහා ලකුණු 40 ක් හිමිවේ.
 - 1- 5 දක්වා ප්‍රශ්නවලට නිවැරදි පිළිතුර වරහන් තුළින් තෝරා හිස්තැන මත ලියා දක්වන්න.
-
01. තම බල ප්‍රදේශයේ මංමාවත් ඉදිකිරීම හා නඩත්තු කිරීම අයත් කාර්යයක් වේ.
(ප්‍රාදේශීය ලේකම් කාර්යාලයට / ප්‍රාදේශීය සභාවට / මධ්‍යම රජයට)
 02. හිරු එළිය, පස, ජලය ආදිය සම්පත්වලට අයත් වේ.
(ස්වාභාවික / කෘතිම / භෞතික)
 03. කලාවැව සම්පයේ පිහිටි බුද්ධ ප්‍රතිමාව ශෛලමය නිර්මාණයකි.
(සමාධි / ගල්විහාර / අවුකන)
 04. පාසල තුළින් අනාගතයේ දී ඉටුකර ගැනීමට බලාපොරොත්තුවන අරමුණ තුළින් ප්‍රකාශ වේ.
(මෙහෙවර / දැක්ම / නිල ලාංඡනය)
 05. ඔබ ජීවත්වන ප්‍රදේශය අයත් කුඩාම පරිපාලන ඒකකය කොට්ඨාසය වේ.
(ප්‍රාදේශීය ලේකම් / දිස්ත්‍රික් ලේකම් / ග්‍රාම නිලධාරි)
- අංක 06 - 10 දක්වා ප්‍රශ්නවල ප්‍රකාශ හරි නම් (✓) ලකුණ ද වැරදි නම් (✗) ලකුණ ද ඉදිරියෙන් ඇති වරහන තුළ යොදන්න.
06. පාසලක පවත්නා සම්ප්‍රදායයන් ආරක්ෂා කිරීම තුළින් ආත්මාභිමානයෙන් යුතු පිරිසක් බිහිවේ. (.....)
 07. පුද්ගලයා සැලසුම් සහගතව වැඩකටයුතු කිරීම තුළින් හිතේ පීඩාකාරී ස්වභාවය වැඩිවේ. (.....)
 08. පාසල් සිසුවෙකු තම ඉලක්ක ජයගැනීම සඳහා ක්‍රීඩා හා විෂය සමගාමී කටයුතුවලින් ඇත්විය යුතුය.(.....)
 09. පාසල තුළ පවතින සම්පත් ආරක්‍ෂාකාරී ලෙස පරිහරණය කිරීම තුළින් පාසලේ ගෞරවයද ආරක්‍ෂා වේ. (.....)
 10. පුද්ගලයෙකුට තම හැකියා වර්ධනය කරගෙන අනාගත වෘත්තීය ලෝකය ගොඩනගා ගැනීමට පුහුණු පාඨමාලා වැදගත් වේ. (.....)
- අංක 11 - 15 දක්වා ප්‍රශ්නවලට නිවැරදි පිළිතුර දී ඇති පිළිතුරු අතරින් තෝරා යටින් ඉරක් අඳින්න.
11. භාෂාව හැසිරවීමේදී සැලකිලිමත් විය යුතු වැදගත්ම ලක්ෂණය ඇතුළත් පිළිතුර මින් කුමක් ද?
 - (1) පුද්ගලයා පිළිබඳව පමණක් සලකා බැලීම.
 - (2) ස්ථාන පිළිබඳව පමණක් අවධානය යොමුකිරීම.
 - (3) අවස්ථාව පිළිබඳව පමණක් සලකා බැලීම.
 - (4) අවස්ථාව, ස්ථානය හා පුද්ගලයා අනුව භාෂාව හැසිරවීම පිළිබඳව අවධානය යොමුකිරීම.
 12. මනා විනයකින් හා හික්මීමකින් තොරව කටයුතු කිරීම නිසා ඇතිවන ප්‍රතිඵලයක් වන්නේ,
 - (1) විවිධ අනතුරුවලට මුහුණ පෑම. (2) යහපත් සම්බන්ධතා ගොඩනැගීම.
 - (3) සාමකාමී සමාජයක් බිහිවීම. (4) පුද්ගල අභිමානය හා ගරුත්වය ආරක්‍ෂා වීම.

13. ඔබගේ ජීවිතයට වැදගත්වන සරුදේ හා නිසරුදේ යන දෙඅංශයට ඇතුළත් පිළිතුර පහත දැක්වෙන පිළිතුරු අතරින් තෝරන්න.
- (1) අධ්‍යාපනය ලැබීම, ආගම හැදෑරීම, හොඳ සෞඛ්‍ය පුරුදු අනුගමනය කිරීම.
 - (2) කළණ මිතුරන් ඇසුරු කිරීම, නොගැලපෙන ඇඳුම් තෝරාගැනීම, නිසරු මාධ්‍ය වැඩසටහන් නැරඹීම.
 - (3) ආගමික හැදියාවකින් යුතුව කටයුතු කිරීම, නීති විරෝධී කටයුතුවල නොයෙදීම, නිසරු අන්තර්ජාල දර්ශන නැරඹීමෙන් වැලකීම.
 - (4) පාපී මිතුරන් ඇසුරින් වැලකීම, අපගේ සංස්කෘතියට ගැලපෙන විලාසිතා භාවිතය, නුසුදුසු ආහාර පාන භාවිතයෙන් වැලකීම.
14. සම්පත් අපතේ යෑම වැළැක්වීම සඳහා පාසල් සිසුවෙකු ලෙස ඔබ කළ යුතු වඩාත්ම සුදුසු ක්‍රියාමාර්ගය මින් කුමක් ද?
- (1) සම්පත් උපරිම ලෙස භාවිත කිරීම.
 - (2) අවශ්‍ය අවස්ථාවලදී මෙන්ම අවශ්‍ය නොවන අවස්ථාවලදී ද භාවිත කිරීම.
 - (3) සම්පත් භාවිතයෙන් තොරවීම.
 - (4) සම්පත් සංරක්ෂණය පිළිබඳ යහපත් ආකල්ප වර්ධනය කරගැනීම.
15. පොදු දේපලවල ලක්ෂණයක් වන්නේ මින් කුමක් ද?
- (1) ලාභ අපේක්ෂාවෙන් යුක්ත වීම. (2) පෞද්ගලික අංශය විසින් පමණක් සැපයීම.
 - (3) පොදුවේ සැමටම පරිහරණය කළ හැකි වීම. (4) පරිහරණය කිරීමේදී විශාල වියදමක් දැරීමට සිදුවීම.

• අංක 16 - 20 දක්වා ප්‍රශ්නවලට අදාළ නිවැරදි පිළිතුරු හිස්තැන මත ලියන්න.

16. අතීතයේ සිට පැවත එන සමාජ සම්මතයන් නම් වේ.
17. අප විසින් අනුගමනය නොකළ යුතු දේ ලෙස හැඳින්වේ.
18. මැණික්වලට ප්‍රසිද්ධ රත්නපුරය පළාතට අයත් දිස්ත්‍රික්කයකි.
19. ඉතා දුකසේ මූලික හා ද්විතීයික අධ්‍යාපන කටයුතු නිම කළ මහතා ඖෂධවේදය පිළිබඳ ලංකාවේ ප්‍රථම මහාචාර්යවරයා වේ.
20. පාසලට ප්‍රයෝජනවත් ප්‍රජා කණ්ඩායම් හා ආයතන සමග සමීපව කටයුතු කරමින් පාසල දියුණුව කරා මෙහෙයවීමේ ප්‍රධානියා වන්නේ වේ.

II කොටස

• පළමු ප්‍රශ්නය අනිවාර්ය වේ. පළමු ප්‍රශ්නය සහ තවත් ප්‍රශ්න 04කට පිළිතුරු සපයන්න.

01. (i) අධ්‍යාපන අයිතිවාසිකම හා බැඳුණු යුතුකම් 02 ක් ලියන්න. (ල. 02)
1.
 2.
- (ii) භූමිය පුද්ගල හා ආර්ථික අවශ්‍යතා සඳහා යොදාගන්නා ආකාරය පහත සටහනෙහි හිස් කොටු තුළ ලියන්න. (ල. 06)

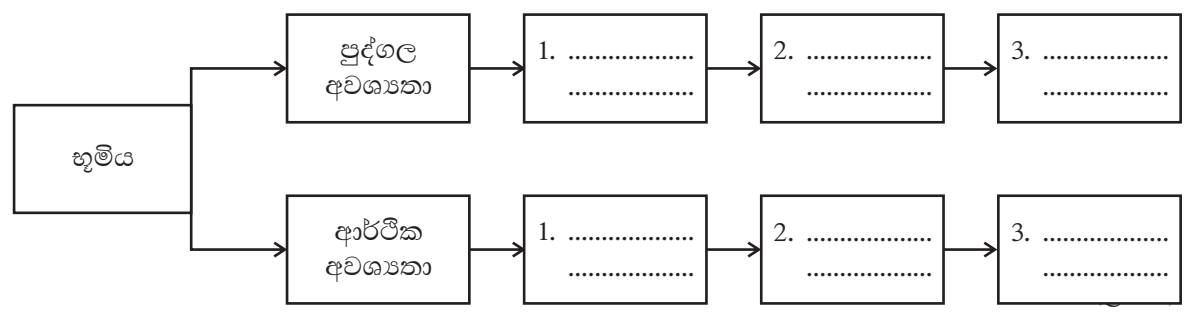

(iii) පහත A, B, C, D පින්තූරවලින් දැක්වෙන හැකියා කායික හැකියා හා බුද්ධිමය හැකියා වශයෙන් වර්ග කරන්න. (ල. 04)



	කායික හැකියා	බුද්ධිමය හැකියා
(1)		(1)
(2)		(2)

(iv) පොල් කොහු හා පොල් ඉරටු යන සම්පත් ඇසුරින් නිෂ්පාදන හා රැකියා පහත වගුවෙහි සටහන් කරන්න. (ල. 04)

සම්පත්	සම්පත් ආශ්‍රිත නිෂ්පාදන	නිෂ්පාදන ආශ්‍රිත රැකියා
පොල් කොහු		
පොල් ඉරටු		

02. (i) ඔබ ජීවත්වන ප්‍රදේශයේ විවිධ සමිති මගින් පොදුවේ ඉටුකෙරෙන කාර්යයන් 02 ක් ලියන්න. (ල. 02)

1.
2.

- | |
|--|
| <p>A. බෝවන රෝග පාලනය
 B. උප්පැන්න සහතික නිකුත් කිරීම
 C. සිසුන්ගේ සෞඛ්‍ය පරීක්ෂාව
 D. රජය පනවන නීති ආරක්ෂා කිරීම
 E. සහනාධාර ලබාදීම
 F. සාමය රැකීම
 G. හැඳුනුම්පත් නිකුත් කිරීම
 H. එන්නත් ලබාදීමේ වැඩ සටහන් පැවැත්වීම
 I. අපරාධ වැළැක්වීම</p> |
|--|

(ii) ඉහත තොරතුරු ඇසුරෙන් පහත වගුව සම්පූර්ණ කරන්න. (ල. 09)

ප්‍රාදේශීය ලේකම් කාර්යාලය	මහජන සෞඛ්‍ය පරීක්ෂක තුමා	පොලිස් නිලධාරීතුමා
1.	1.	1.
2.	2.	2.
3.	3.	3.

03.

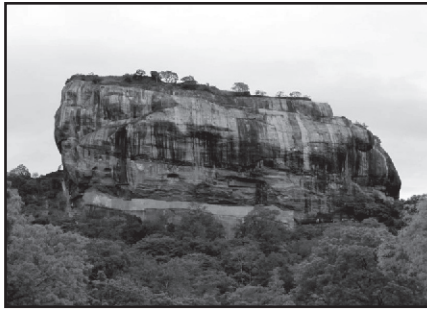

A



B

(i) ඉහත A, B අක්ෂරවලින් දැක්වෙන පින්තූර නම් කරන්න. (ල. 02)

A.

B.

(ii) ලාංකීය සංස්කෘතිය තුළ දක්නට ලැබෙන ආගම් 03 ක් පහත දැක්වේ. එම ආගම් ඇසුරෙන් පැවැත්වෙන උත්සව 03 ක් ලියන්න. (ල. 03)

බෞද්ධාගම -

කතෝලික ආගම -

ඉස්ලාම් ආගම -

(iii) පහත (අ) සහ (ආ) තීරු නිවැරදිව ගැලපෙනසේ යාකරන්න. (ල. 06)

දේශීය සම්පත්

දේශීය නිෂ්පාදන

ස්වාභාවික වරාය

පිගන් භාණ්ඩ

බණිජ ද්‍රව්‍ය

වෙස් මුහුණු

දිය ඇලි

පන් භාණ්ඩ

04. (ඉන්දියන් සාගරය / දුන්හිද දිය ඇල්ල / සිංහරාජ වනාන්තරය / වික්ටෝරියා උද්‍යානය / නෙළුම් පොකුණ / දූදුරු ඔය / මනම්පිටිය පාලම / මොරගහ කන්ද ජලාශය)

(i) ඉහත වරහන් තුළ දැක්වෙන තොරතුරු පහත දැක්වෙන කාණ්ඩ දෙකට වර්ග කර දක්වන්න. (ල. 08)

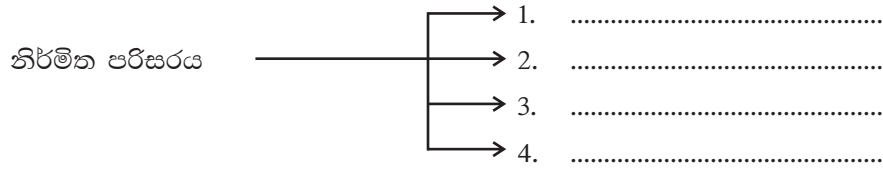
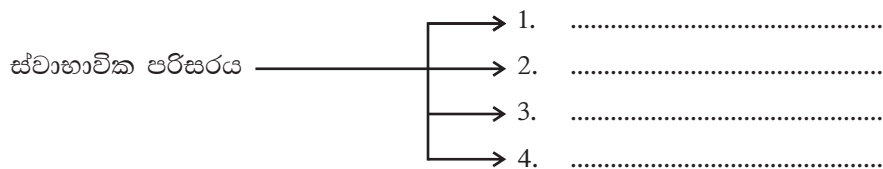

වයඹ පළාත් අධ්‍යාපන දෙපාර්තමේන්තුව

06 ශ්‍රේණිය තෙවන වාර පරීක්ෂණය 2018 පුරවැසි අධ්‍යාපනය - ඉතිරි කොටස

(ii) ගොඩබිම දූෂණයට බලපාන කරුණු 03 ක් ලියන්න. (ල. 03)

1.
2.
3.

05. (i) පාසල් කොඩිය හා පාසල් ගීතය භාවිත කරන අවස්ථා 03 ක් ලියන්න. (ල. 03)

1.
2.
3.

(ii) පාසල මගින් අවට ප්‍රජාවට ලබාදෙන පණිවිඩ 04 ක් ලියන්න. (ල. 04)



- යහපත් පුරවැසියන් බිහි කිරීම.
- පාසලේ විවිධ උත්සවවලට සහභාගි වීම.
- පාසල සතු දේපල ආරක්ෂා කිරීම.
- අනාගත නායකයින් පුහුණු කිරීම.

(iii) ඉහත තොරතුරු ඇසුරින් පහත රුක් සටහන සම්පූර්ණ කරන්න. (ල. 04)

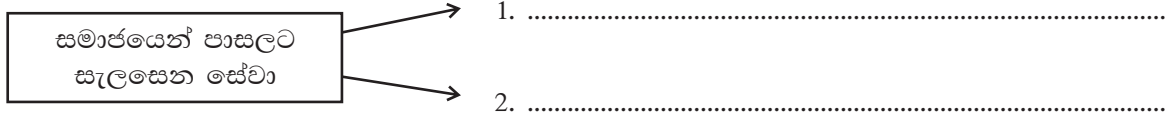
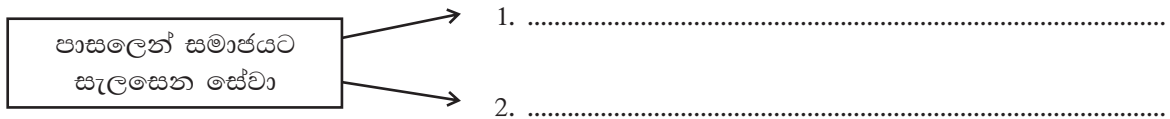

06. (i) ජලයේ ප්‍රයෝජන 05 ක් ලියන්න. (ල. 05)

- | | |
|---------|---------|
| 1. | 4. |
| 2. | 5. |
| 3. | |

(ii) ඔබ ප්‍රදේශයේ දක්නට ලැබෙන ශාක වර්ග 02 ක් නම්කර එම ශාක වල ඔබ හඳුනාගෙන තිබෙන ලක්ෂණ 02 බැගින් ලියා පහත වගුව සම්පූර්ණ කරන්න. (ල. 06)

ශාකයේ නම	විශේෂිත ලක්ෂණ
1.	1.
	2.
2.	1.
	2.

07. (i) සම්පත් නාස්තිය වළක්වා ගැනීමේ ප්‍රයෝජන 03 ක් ලියන්න. (ල. 03)

1.
2.
3.

(ii) දී ඇති උපකාරක පද උපයෝගී කරගෙන පහත දැක්වෙන ප්‍රහේලිකාව සම්පූර්ණ කරන්න.

පහලට -

1. ළමා මිතුරු පාසලක මෙවැනි ඉගෙනුම් පරිසරයක් තිබිය යුතුය.
2. පාසලේ අනන්‍යතාව පිළිබිඹු කරන සංකේතයකි.
4. විනය හා ශික්ෂණය සඳහා ප්‍රගුණ කළ යුතු ගුණාංගයකි.
6. මහ නගර සභා බල ප්‍රදේශයකි.

හරහට -

3. මව්පියන්ගෙන් දරුවන්ට අනිවාර්යයෙන් ලැබිය යුතු දෙයකි.
5. ආගමික සිද්ධස්ථාන මගින් මේවා ලබාදේ.
7. පාසල සමග නිතර සම්බන්ධතා පවත්වන කණ්ඩායමකි.
8. මධ්‍යම පළාතට අයත් දිස්ත්‍රික්කයකි.

I කොටස

01. ප්‍රාදේශීය සභාවට	02. ස්වාභාවික	03. අවුකන	04. දූක්ම	05. ග්‍රාම නිලධාරී
06. ✓	07. ✗	08. ✗	09. ✓	10. ✓
11. 4	12. 1	13. 2	14. 4	
15. 3	16. සම්ප්‍රදායයන්	17. විරිත්	18. සබරගමුව	19. සේනක බිබිලේ
				20. විදුහල්පති

(2 x 20 = 40)

II කොටස

01. (i) හොඳින් ඉගෙන ගැනීම, ගුරුවරුන්ට කීකරු වීම, ගුරු බසට මැනවින් සවන් දීම, තම දක්ෂතා හා හැකියා වර්ධනය කර ගැනීම ආදී නිවැරදි පිළිතුරු වලට ලකුණු දෙන්න.
- (ii) පුද්ගල අවශ්‍යතා - 1. නිවසක් ඉදිකිරීම 2. ගෙවතු වගාව 3. ලිඳකින් ජලය ලබා ගැනීම
ආර්ථික අවශ්‍යතා - 1. වෙළඳ කටයුතු ඇරඹීම 2. සංවර්ධන ව්‍යාපාර ඇරඹීම 3. කර්මාන්තපුර ඉදිකිරීම
- (iii) කායික හැකියා - A, C බුද්ධිමය හැකියා - B, D
- (iv) ● කොහු නිෂ්පාදන - කොසු / ලනු / පාපිසි / මෙට්ට ★ රැකියා - කොසු සැදීම, ලනු ඇඹරීම, පාපිසි සැකසීම, මෙට්ට සැදීම (මේවායින් එක බැගින් ලියා ඇත්නම් ලකුණු දෙන්න.)
● පොල් ඉරටු ආශ්‍රිත නිෂ්පාදන - ඉදල් ★ රැකියා - ඉදල් සැදීම
02. (i) ● ප්‍රදේශයේ ජනතාව අතර අන්‍යෝන්‍ය සුභදතාව වර්ධනය කිරීම.
● සහයෝගයෙන් හා සාමූහිකව කටයුතු කිරීම.
● පොදු ගැටලු විසඳා ගැනීමට සහය වීම.
- (ii) ප්‍රාදේශීය ලේකම් කාර්යාලය - B, E G මහජන සෞඛ්‍ය පරීක්ෂක - A, C, H පොලිස් නිලධාරීන් - D, F, I
03. (i) A-සීගිරිය B-සඳකඩ පහන
- (ii) ● බෞද්ධාගම - වෙසක් / පොසොන් / ඇසල
● කතෝලික - නත්තල් / මහසිකුරාදා
● ඉස්ලාම් - රාමසාන් / හජ්ජ් / නබිඋපන්දිනය ආදී නිවැරදි පිළිතුරු වලට ලකුණු දෙන්න.
- (iii) ● දේශීය සම්පත් - ස්වාභාවික වරාය / බණිජ / දිය ඇලි
● දේශීය නිෂ්පාදන - පිඟන් භාණ්ඩ / වෙස් මුහුණු / පන් භාණ්ඩ
04. (i) ● ස්වාභාවික පරිසරය - ඉන්දියන් සාගරය / දුන්නිඳ දියඇල්ල / සිංහරාජ වනාන්තරය / දුරු මය
● නිර්මිත පරිසරය - වික්ටෝරියා උද්‍යානය / නෙළුම් පොකුණ / මනම්පිටිය පාලම / මොරගහකන්ද ජලාශය
- (ii) 1. අපද්‍රව්‍ය අනිසිලෙස බැහැර කිරීම. 2. වගා කටයුතු සඳහා රසායනික පොහොර භාවිතය
3. කෘෂි රසායන ද්‍රව්‍ය භාවිතය 4. වනාන්තර විනාශ කිරීම (කරුණු 03 ක් ප්‍රමාණවත්)
05. (i) ● පාසල ආරම්භයේදී (උද්‍යාන රැස්වීමේදී) ● නිවාසාන්තර ක්‍රීඩා උත්සවලදී
● පාසලේ පැවැත්වෙන වෙනත් උත්සව අවස්ථාවලදී
- (ii) ● දරුවන් පාසලේ යැවීමේ වැදගත්කම. ● යහපත් සෞඛ්‍ය පුරුදුවලට හුරු කිරීම.
● යහපත් සිරිත් විරිත් පිළිපැදීම. ● නිසි පෝෂණය පිළිබඳ වැදගත්කම.
● පරිසරය රැක ගැනීමේ වැදගත්කම.
- (iii) ● පාසලෙන් සමාජයට - යහපත් පුරවැසියන් බිහිකිරීම. / අනාගත නායකයින් පුහුණු කිරීම
● සමාජයෙන් පාසලට - පාසලේ විවිධ උත්සවවලට සහභාගි වීම / පාසල සතු දේපල ආරක්ෂා කිරීම
06. (i) පානය සඳහා / ආහාර පිළියෙල කර ගැනීම / කෘෂි කර්මාන්තය සඳහා (වගාකටයුතු / ගොවිතැන්) / නෑම සහ රෙදිපිළි පිරිසිදු කිරීම / විදුලි බලය නිපදවීමට ආදී නිවැරදි පිළිතුරු වලට ලකුණු දෙන්න.
- (ii) ප්‍රශ්නයට අදාළව ගැලපෙන සේ ලියා ඇති පිළිතුරු වලට ලකුණු දෙන්න.
07. (i) ● මුදල් ඉතිරි වීම
● අනාගත පරපුරට ඔවුන්ගේ අවශ්‍යතා ඉටුකර ගැනීම සඳහා සම්පත් ඉතිරි වීම.
● පරිසරයට සිදුවන හානි අවම වීම.
- (ii) පහළට
1. සුරක්ෂිත 2. ආදර්ශ පාඨය 4. ඉවසීම 6. මහනුවර
හරහට
3. ආදරය 5. අවවාද 7. දෙමව්පියන් 8. නුවරඑළිය